

RELATÓRIO DE GESTÃO

Exercício 2023



CAU/RR



Mensagem do Presidente



Prezados Arquitetos e Urbanistas, no exercício de 2023 incorporamos novos modos de trabalho, articulando a volta presencial à Sede e seguindo todas as recomendações dos órgãos de saúde e vigilância sanitária. Nossas reuniões ordinárias e extraordinárias passaram a ser realizadas de forma presencial ou híbrida, garantindo toda legalidade que o rito pede.

Este ano, iniciamos o Planejamento Estratégico do CAU/RR e ajudamos a construir o planejamento do Conselho Federal para os próximos dez anos, tendo como objetivo a definição de parâmetros como: **Eixos Norteadores, Programas, Projetos Estruturantes, Metas e Indicadores** que irão orientar os próximos anos, deixando um legado institucional e de ações contínuas para o Conselho. Esse trabalho desenvolvido com o Conselho Federal, corpo de presidentes e gerentes gerais de todo país em reuniões, encontros e seminários presenciais e híbridos.

Além desses importantes avanços, temos também o nosso protótipo de escritório modelo que vem se desenvolvendo de forma positiva, contemplando a cada mês uma quantidade maior da sociedade roraimense. Bem como, os esforços em garantir que os profissionais pudessem se reciclar e profissionalizar em ferramentas em BIM, ou em termos de conforto acústico.

E é com imensa satisfação que disponibilizamos o Relatório de Gestão de 2023 no intuito de prestar contas à sociedade e à classe de Arquitetos e Urbanistas, conferindo maior transparência às ações realizadas por nossa gestão. Ao longo do relatório detalhamos os resultados obtidos no exercício.

Boa leitura!



Visão Geral, Organizacional e Ambiente Externo



Identidade Organizacional

Valores : Excelência organizacional;
Comprometimento com a inovação;
Unicidade e integração;
Democratização da informação e conhecimento;
Interlocução da Arquitetura e Urbanismo na sociedade.

Visão: Ser reconhecido como referência na defesa e fomento das boas práticas da Arquitetura e Urbanismo.

Missão: Promover Arquitetura e Urbanismo para Todos.

Identidade Organizacional

O Conselho de Arquitetura e Urbanismo de Roraima é uma autarquia federal da administração indireta, dotado de personalidade jurídica de direito público e estrutura federativa. Foi criado pela Lei Federal nº 12.378/2010 com a função de orientar, disciplinar e fiscalizar o exercício da profissão de arquitetura e urbanismo, zelar pela fiel observância dos princípios de ética e disciplina da classe em todo o território nacional, bem como pugnar pelo aperfeiçoamento do exercício da arquitetura e urbanismo.

O CAU/RR tem sua organização e funcionamento normatizado pela sua lei de criação e regimento interno, está sediado em Boa Vista, capital do Estado, e possui em composição 5 conselheiros titulares e igual número de conselheiros suplentes.

Conselho de Arquitetura e Urbanismo de Roraima



Av. Major Williams,
913, Centro
Boa Vista /Roraima



14.899.354/0001-24



www.caurr.gov.br



9412001
código CNAE



(95)98101-1200
(95)3224-2967



Autarquia Federal
Natureza Jurídica



atendimento@caurr.gov.br

Responsáveis pelo Exercício 2023

Rodrigo Edson Castro Ávila
Graciete Guerra da Costa
Rondinelle Hudson Pereira de Albuquerque
Ingrid Skarlety Rosas Souza
Sharon Lorryne Mendes Torreias

Presidente
Vice Presidente
Coordenador COFAP
Gerente Geral/Administrativo Financeiro
Gerente Técnico

Responsáveis pela elaboração do relatório

Nikson Dias de Oliveira
Natássia de Azevedo Souza Cruz Silva
Ingrid Skarlety Rosas Souza
Ananda Cristiny de Souza Teles

Presidente
Vice Presidente e Coordenadora - COFAP
Gerente Geral/Administrativo Financeiro
Gerente Técnico e de Fiscalização

ORGÃOS DELIBERATIVOS

- Plenário
- Presidência
- Comissões Ordinárias;

Comissão de Ética, Exercício Profissional, Ensino e Formação- CEPEF

Comissão de Organização, Finanças, Administração e Planejamento – COFAP.
- Comissões Especiais;

Comissão de Políticas Urbanas e Ambientais – CAUERI/RR

Comissão de Assistência Técnica Para Habitação De Interesse Social – CATHIS/RR .

Comissão Eleitoral (em ano de eleição)

ÓRGÃOS CONSULTIVOS

- Comissões Temporárias
- Grupos de Trabalho

Estrutura organizacional

O organograma do CAU/RR é apresentado na Deliberação Plenária nº 033/2021 tendo a seguinte estrutura organizacional, apresentada na página seguinte. É apresentada anteriormente no regimento interno homologado pelo CAU/BR.

 **CAU/RR** Conselho de Arquitetura e Urbanismo de Roraima

PROCESSO: FLUXOS DE PROCESSOS DE PAGAMENTOS
INTERESSADO: CAU/RR
ASSUNTO: APROVAÇÃO DO FLUXOS DE PROCESSOS DE PAGAMENTOS
DELIBERAÇÃO Nº 033/2021 – 113ª SESSÃO PLENÁRIA CAU/RR

Aos dezesesseis dias do mês de Julho de dois mil e vinte e um, às Dez horas, reunida por videoconferência, na 113ª SESSÃO PLENÁRIA - CAU/RR, o plenário reuniu e aprova por unanimidade os pedidos de APROVAÇÃO DO FLUXOS DE PROCESSOS DE PAGAMENTOS.

FOLHA DE VOTAÇÃO

CONSELHEIRO	VOTAÇÃO			
	SIM	NÃO	ABST.	AUSÊNCIA
Sharonn Lorryne Mendes Torreias	x			
Rodrigo Edson Castro Avila	x			
Eduardo Oliveira Marques				
Graciete Guerra da Costa	x			
Rondinelle Hudson Pereira de Albuquerque	x			

Histórico da votação: APROVAÇÃO DO RELATÓRIO DE GESTÃO DE EXERCÍCIO 2020
Resultado da votação: Sim (04) Não (00) Impedimento (00) Abstenções (00) Ausências (01)
Total: (04)

Rodrigo Edson Castro Avila
Presidente

Eduardo Oliveira Marques
Vice-Presidente

Graciete Guerra da Costa
Conselheira Estadual

Rondinelle Hudson Pereira de Albuquerque
Conselheiro Estadual

Sharonn Lorryne Mendes Torreias
Conselheira Estadual

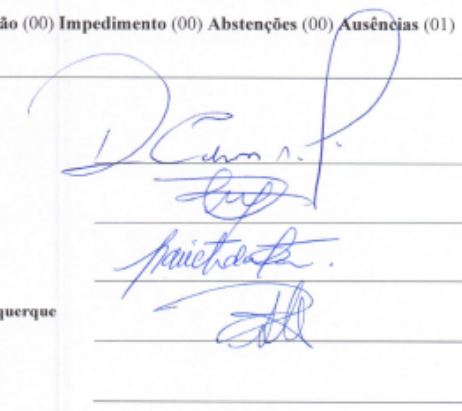

www.caurr.org.br / atendimento@caurr.org.br

End. Avenida Major Williams, 913, Centro
CEP: 69.301-110 Boa Vista/RR
Te. (95) 3224-2967

Link deliberação

Estrutura organizacional

Organograma

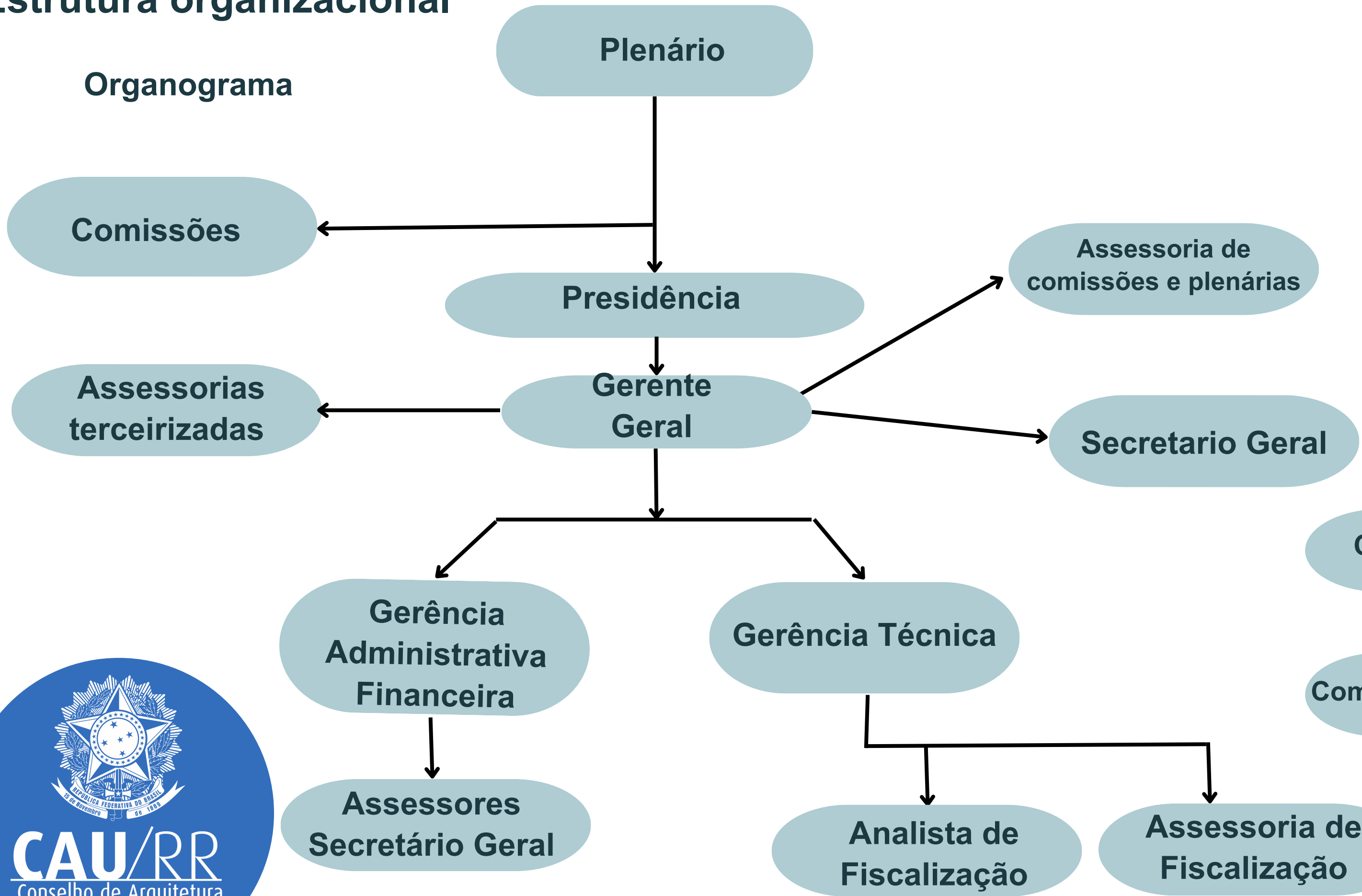

Administrativo

- Processo CPL
- RH
- Financeiro-Orçamento-Contabilidade

Geral

- Planejamento-Gestão
- Área técnica - Gestão
- Área Adm. Financeira -Gestão

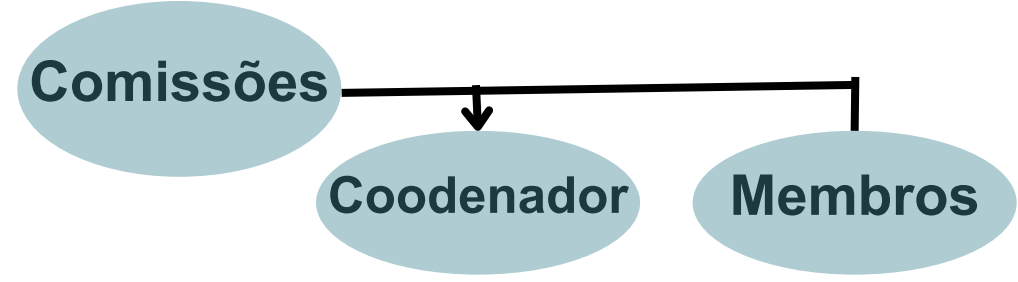
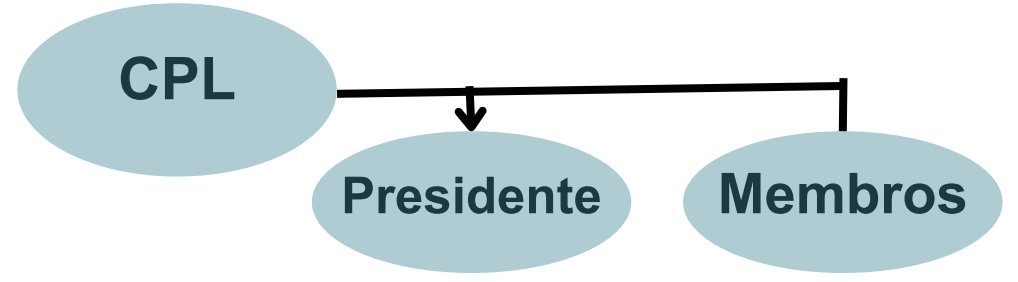

Organização do CAU/RR-2023

O CAU/UF, autarquia federal criada pela Lei Federal n.º 12.378, tem como função orientar, disciplinar e fiscalizar o exercício da profissão, zelar pela fiel observância dos princípios de ética e disciplina da classe em todo o território nacional e pugnar pelo aperfeiçoamento da arquitetura e urbanismo.



Rodrigo Edson Castro Avila
(Presidente)
presidente@caurr.gov.br



Rondinelle Hudson Pereira de Albuquerque
(Comissão de Organização, Finanças, Administração e Planejamento (COFAP))



Graciete Guerra da Costa
(Comissão de Ética, Exercício Profissional, Ensino e Formação (CEPEF))

Modelo de Negócio



Parcerias Principais

- A sociedade.
- Órgãos públicos nas três esferas de governo.
- Conselhos profissionais.
- Instituições de ensino e pesquisa.
- Arquitetos e urbanistas.
- Entidades de classe.
- Empresas de construção.

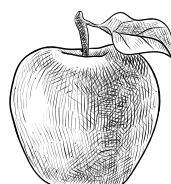

Atividades Chave

- Desenvolvimento de produtos e serviços
- Plano de Fiscalização
- Gestão da informação (Gestão do conhecimento)
- Gestão eletrônica de documentos e processos - GED
- Gestão do relacionamento
- Comunicação E Atendimento
- Planejamento e gestão estratégica
- Prestação de contas
- Produção de encontros presenciais (palestras, feiras e mostras especializadas, seminários, oficinas, congressos, conferências, outros)
- Normatização da profissão E Consultoria/ orientações
- Treinamento/cursos de capacitação
- Convênios (implantação e funcionamento de escritórios modelo, projetos e pesquisas)
- Plano de Comunicação
- Residência Técnica



Recurso Principais

- Capital humano
- Conselheiros BR e UF
- Colaboradores do CAU
- Funcionários, Contratados, Conveniados
- Infraestrutura física
- Sedes Nacionais, Estaduais e Escritórios
- Pontos de atendimento dedicados/móveis/provisórios ou compartilhados com os parceiros: instituições de ensino, prefeituras,
- Tecnologia
- SICCAU/Portal/
- CRM (Customer Relationship Management)
- Inteligência geográfica/ Implanta/ APP/SIG

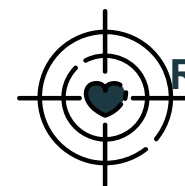

Relacionamento com público alvo

- Ética e transparência.
- Excelência organizacional.
- Comprometimento com a inovação.
- Unicidade e integração.
- Democratização da informação e conhecimento.
- Interlocução da arquitetura e urbanismo na sociedade.

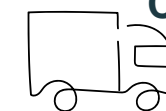

Canais

- Online
- SICCAU
- Portal online
- Presencial
- Sedes Regionais (fiscais/funcionários)
- Pontos móveis/provisórios de atendimento (fiscais/funcionários)
- Pontos de atendimento dedicados ou compartilhados com os parceiros: instituições de ensino, Prefeituras Municipais
- Publicidade
- Publicações
- Recursos Áudio Visuais
- Assessoria de Imprensa
-



Proposta de Valor

- Ética e transparência.
- Excelência organizacional.
- Comprometimento com a inovação.
- Unicidade e integração.
- Democratização da informação e conhecimento.
- Interlocução da arquitetura e urbanismo na sociedade.

Modelo de Negócio



Seguimentos de publico alvo

- Classificações:
- Relações de prestação de serviços.
- Relações políticas e institucionais.
- Relações de fiscalização.
- Relações de formação profissional e pesquisa.
- Relações de captação de recursos.
- Relações associativas.
- Relações culturais e científicas.
- Público infanto-juvenil.
- Sociedade.



Estrutura de custos

- Sistemas de informação:
- Sistemas de relacionamento com o arquiteto e urbanista (acervarão, registro e certificação);
- Data Center.
- Capital humano.
- Operação, ampliação e aprimoramento dos sistemas de fiscalização.
- Produção de encontros presenciais (palestras, feiras e mostras especializadas, seminários, oficinas, congressos, conferências, outros).
- Infraestrutura física (construção e manutenção das sedes).
- Aquisição de estudos com impacto na arquitetura e urbanismo.
- Parcerias nacionais e internacionais para inovação, projetos, integração de políticas públicas, produção de conhecimento, patrocínio e convênios;
- Desenvolvimento / precificação de produtos e serviços.
- Comunicação e marketing.
- Capacitação continuada – reciclagem profissional.
- Reuniões plenárias e de comissões para a normatização da atividade profissional.
- Premiações (valorização das boas práticas / concurso de TCC).



Capacitação de recursos

- Anuidades.
- Emissão de RRT e certidões.
- Fiscalização atuante (novas RRT e multas).
- Convênios e parcerias para fiscalização (cartórios, sindicatos, etc.).
- Locação e serviço de TI.
- Propagandas, com incentivo ao uso do site do CAU.

Análise do Ambiente Externo

O aumento da desigualdade social em Roraima agravada pela crise humanitária, o crescimento rápido e a horizontalização das zonas mais pobres, coloca em cheque o quesito qualidade e quantidade, tendo em vista que o domínio sobre esses fatores são incontrolláveis, uma vez que, até o plano diretor da capital esta vencido, necessitando urgentemente de revisão. Apesar disso a construção civil aqueceu nesse exercício, em áreas distintas da capital, evidenciando as desigualdades sociais. O Papel dos Arquitetos e Urbanistas, sejam aqueles que saem da sua casa para trabalhar, ou aqueles mesmo que trabalham de home office e encontram nessa características os benefícios, é distinguir e participar diretamente dessas relações, sabendo que tudo está ligado e que é fundamental que o profissional conheça os meios de reverter qualquer adversidade que esse pontos negativos proporcionam. Arquitetura não é só construir casa, é relação, debate de ideais, é incentivo ao ser justo, é buscar alternativas e gerar a solução, prevendo um futuro sustentável e inteligente que responda ao desafio de maximizar e aprimorar o uso dos espaços.

FONTE DE DADOS
<https://cidades.ibge.gov.br/brasil/rr/panorama>



Roraima
Municípios: 15
Profissionais ativos: 292
Empresas registradas: 105
RRT's registrados PF: 1.520
RRT's registrados PJ: 499
RRT's pagos: 1.213
População: 636.303 (Fonte: IBGE)



GOVERNANÇA, ESTRATÉGIA, ALOCAÇÃO DE RECURSOS.



Estrutura de Governança CAU

Em 2019 o CAU, conjunto autárquico constituído pelo CAU/BR e pelos 27 CAU/UF, não implementou uma política de governança, entretanto em 20/12/2019 foi expedida a Portaria Presidencial do CAU/BR nº 284/2019 (<https://transparencia.caubr.gov.br/portariapres284/>) criando um grupo de trabalho para atuar nas ações de estruturação e implantação dentre outros, da Política de Governança Institucional, cujos trabalhos se iniciaram em meados de 2020, com prazo conclusivo estimado para 30/06/2020. Segue a identificação da estrutura de governança do CAU e proposta de representação de sua figura, nos moldes do Referencial Básico de Governança, 2ª versão, expedido pelo Tribunal de Contas da União. No CAU, a Governança compreende a seguinte estrutura:

Estrutura de Governança do CAU/BR

I. Instâncias externas:

- TCU
- CGU

II. Instâncias externas de apoio:

- Auditoria independente
- Controle social organizado
- Fórum de Presidentes

III. Instâncias internas:

- Plenário
- Presidência

IV. Instâncias internas de apoio:

- Comissões de Administração e de Finanças

Estrutura organizacional CAU/BR

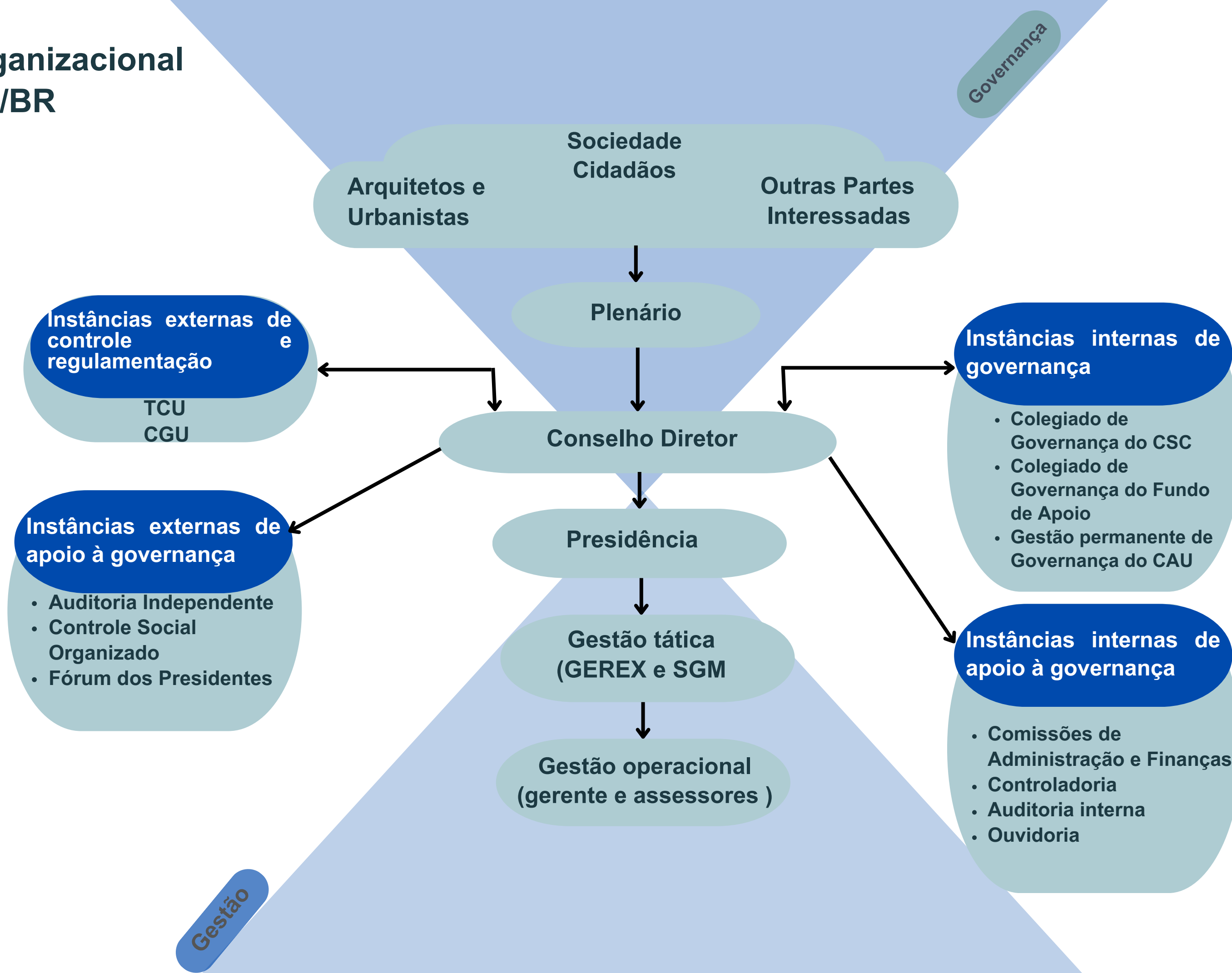

Quem foram os (conselheiros) gestão 2023



Rodrigo Edson Castro Avila
TITULAR
presidente@caurr.org.br



Graciete Guerra da Costa
TITULAR
gracietegcosta@Gmail.com



Sharonn Lorryne Mendes Torreias
TITULAR
sharonnmendes@hotmail.com



Rondinelle Hudson Pereira de Albuquerque
TITULAR
rond_hudson@hotmail.com



Max Weber Carvalho Feitosa
EM TITULARIDADE
maxweb.arq@gmail.com

Quem é quem (conselheiros)



David Eufrates Almeida Barbosa
suplente
davidbarbosa3263@hotmail.com



Ygor Martins da Silva
suplente
ygormsilva@gmail.com



Eduardo Oliveira Marques
Licença de int. Particular
eduardomarquesarquiteto@outlook.com



Luciana Uchôa Nattrodt
suplente
luciana.nattrodt@gmail.com



Sued Trajano de Oliveira
suplente
suedtrajano@yahoo.com.br

Composição das Comissões

Ordinárias

COMISSÃO DE ORGANIZAÇÃO FINANÇAS, ADMINISTRAÇÃO E PLANEJAMENTO- COFAP DO CAU-RR.

Rondinelle Hudson Pereira de Albuquerque (Coordenador)
Sharonn Lorryne Mendes Torreias (Coordenador Adjunto)
Max Weber Carvalho Feitosa

COMISSÃO DE ÉTICA, DISCIPLINA, EXERCÍCIO PROFISSIONAL, ENSINO E FORMAÇÃO- CEPEF DO CAU-RR.

Graciete Guerra da Costa (Coordenador)
Sharonn Lorryne Mendes Torreias (Coordenador Adjunto)
Rondinelle Hudson Pereira de Albuquerque

Especial

COMISSÃO DE ASSISTÊNCIA TÉCNICA PARA HABITAÇÃO DE INTERESSE SOCIAL DO CAU-RR - CATHIS

Ygor Martins Silva (Coordenador)
Graciete Guerra da Costa
Sued Trajano de Oliveira
David Eufrates Almeida Barbosa

COMISSÃO DE POLÍTICA PROFISSIONAL, ARQUITETÔNICA, URBANA E RELAÇÕES INSTITUIÇÕES DO CAU-RR - CAUERI

Rondinelle Hudson Pereira de Albuquerque (Coordenador)
Max Weber Carvalho Feitosa
Luciana Uchôa Nattrodt

Planejamento Estratégico

Planejamento estratégico é o processo de elaborar a estratégia de uma organização e definir como ela pode ser alcançada. É feita uma projeção de futuro, como deseja estar daqui a alguns anos. Esta visão de longo prazo prevê mudanças que ajudem na diferenciação de negócio.

A Identidade Organizacional do conjunto autárquico CAU composta pela Missão, Visão e Valores, bem como os Objetivos Estratégicos Nacionais para um período de dez anos e Locais estabelecidos revisados anualmente. **O Planejamento Estratégico CAU 2013-2023** sedimenta as bases de um Conselho com excelência organizacional, transparente, inovador e financeiramente sustentável, para servir à sociedade, assegurando eficácia no atendimento tendo o compromisso com a qualidade e a modernidade dos seus sistemas, utilizados pelos 292 profissionais ativos e às 105 empresas do estado, bem como, a sociedade em geral.

A Missão estabelecida é “Promover arquitetura e urbanismo para todos”. No que diz respeito à visão, o CAU busca ser reconhecido como referência na defesa e fomento das boas práticas da arquitetura e urbanismo. Os valores, por sua vez, têm as seguintes premissas: Ética e transparência; Excelência organizacional; Comprometimento com a inovação; Unicidade e integração e democratização da informação e conhecimento. O mapa estratégico, em 2023, tem seus pilares fundamentados na identidade estratégica do CAU e relaciona os 16 objetivos estratégicos, dos quais foram priorizados em dois objetivos nacionais e dois objetivos locais.

MISSÃO

PROMOVER A ARQUITETURA E URBANISMO PARA TODOS

ÉTICA E TRANSPARÊNCIA, EXCELÊNCIA ORGANIZACIONAL, COMPROMETIMENTO COM A INOVAÇÃO, UNICIDADE E INTEGRAÇÃO, DEMOCRATIZAÇÃO DA INFORMAÇÃO E CONHECIMENTO, INTERLOCUÇÃO DA ARQUITETURA E URBANISMO NA SOCIEDADE

VISÃO

SER RECONHECIDO COMO REFERÊNCIA NA DEFESA E FOMENTO DAS BOAS PRÁTICAS DA ARQUITETURA E URBANISMO

VALORES

SOCIEDADE

Impactar Significativamente o Planejamento e a Gestão Do Território

Valorizar a Arquitetura e Urbanismo

PROCESSOS INTERNOS

Tornar a fiscalização um vetor de melhoria do exercício da Arquitetura e Urbanismo

Assegurar a eficácia no atendimento e no relacionamento com os Arquitetos e Urbanistas e a Sociedade.

Estimular o conhecimento, o uso de processos criativos e a difusão das melhores práticas em Arquitetura e Urbanismo

Influenciar as diretrizes do ensino de Arquitetura e Urbanismo e sua formação continuada

Garantir a participação dos Arquitetos e Urbanistas no planejamento territorial e na gestão urbana

Estimular a produção da Arquitetura e Urbanismo como política de Estado

Assegurar a eficácia no relacionamento e comunicação com a sociedade

Promover o exercício ético e qualificado da profissão

Fomentar o acesso da sociedade à Arquitetura e Urbanismo

ALAVANCADORES

Assegurar a sustentabilidade financeira

Aprimorar e inovar os processos e as ações

PROCESSOS E INFRAESTRUTURA

Desenvolver competências de dirigentes e colaboradores

Construir cultura organizacional adequada à estratégia

Ter sistemas de informação e infraestrutura que viabilizem a gestão e o atendimento dos arquitetos e urbanistas e a sociedade

Fiscalização

investimento R\$ 363.111,59

Atendimento

investimento R\$ 323.515,49

Comunicação

investimento R\$ 50.808,00

Patrocínio

investimento R\$ 0,00

Objetivos Locais

investimento R\$ 314.541,12

Capacitação

investimento R\$ 7.060,70

ATHIS

investimento R\$ 27.653,94

Planejamento Estratégico

O Mapa Estratégico do CAU, construído para um horizonte de dez anos (2013 a 2023), definiu a identidade organizacional do CAU através da missão de “Promover a Arquitetura e Urbanismo para Todos”, da visão de “Ser reconhecido como referência na defesa e fomento das boas práticas da Arquitetura e Urbanismo” e dos objetivos estratégicos, que são alicerçados em cinco perspectivas: Valores, Sociedade, Processos Internos, Alavancadores e Pessoas e Infraestrutura. Esse conjunto de iniciativas estratégicas estabelecem as bases para um Conselho com excelência profissional, transparência, inovação e sustentabilidade financeira.

Os recursos do CAU/RR no ano de 2023 foram alocados, prioritariamente, nas áreas estratégicas: Fiscalização, Atendimento, Comunicação e Capacitação.

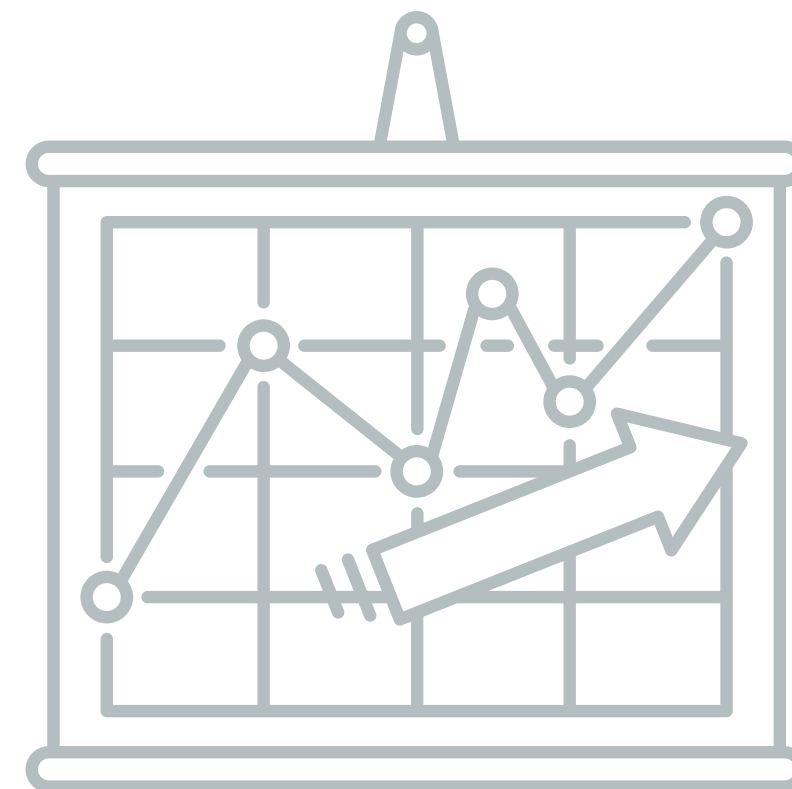

Principais Iniciativas Estratégicas

visão	Ser reconhecido como referência na defesa e fomento das boas práticas da Arquitetura e Urbanismo								
	Nacional		Locais			Comunicação	Patrocínio	Capacitação	ATHIS
Alocação de Recursos	30,4% da RAL	27,1% da RAL	26,3% da RAL			4,2% da RAL	0% da RAL	0,59% da RAL	2,3% da RAL
Objetivos	Tornar a fiscalização um vetor de melhoria do exercício da Arquitetura e Urbanismo	Assegurar a eficácia no atendimento e no relacionamento com os Arquitetos e Urbanistas e a Sociedade	Assegurar a eficácia no relacionamento e comunicação com a sociedade	Desenvolver competências de dirigentes e colaboradores	Fomentar o acesso da sociedade à Arquitetura e Urbanismo	Assegurar a eficácia no relacionamento e comunicação com a sociedade	Estimular o conhecimento, o uso de processos criativos e a difusão das melhores práticas em Arquitetura e Urbanismo	Desenvolver competências de dirigentes e colaboradores	Fomentar o acesso da sociedade à Arquitetura e Urbanismo
Iniciativas Estratégicas	2	2	1	1	1	1	X	1	1

- Legenda:**
- 1. ATHIS - Assistência Técnica em Habitações de Interesse Social
 - 2. INVESTIMENTOS (R\$) 30.000 Somatório dos recursos destinados ao objetivo estratégico
 - 3. 2,4% da Receita da Arrecadação Líquida;
 - 4. Iniciativas Estratégicas: Projeto ou Atividade:

EDITAL DE ATHIS- ASSISTENCIA TÉCNICA PARA HABITAÇÃO DE INTERESSE SOCIAL Nº 002/2021
ACORDO DE COOPERAÇÃO TÉCNICA QUE ENTRE SI CELEBRAM, DE UM LADO, O CONSELHO DE ARQUITETURA E URBANISMO DE RORAIMA, MEDIANTE O INSTITUTO EUVALDO LODI - IEL/RR COMO INSTRUMENTO DE ENSINO, PESQUISA E AÇÕES EXTENSÃO

Acordo de Cooperação Técnica teve por objeto desenvolver um protótipo de escritório modelo do conselho, em benefício à população de baixa renda do estado de Roraima

Carta de Serviço ao Cidadão

Conselho de Arquitetura e urbanismo

Serviços disponibilizados pelo Conselho e as formas acesso, documentação exigida e compromissos para atendimento que são adotados pela instituição pública, tendo como premissas o foco no cidadão, a qualidade no atendimento e transparência da informação. Nela, a sociedade tem acesso a informações detalhadas sobre canais de comunicação e os padrões de atendimento à autarquia, para que alcance a plenitude dos seus direitos e deveres no que diz respeito a atividades de Arquitetura e Urbanismo em território nacional, seja enquanto profissional contratante ou cidadão interessado. A Carta de Serviços Cidadão do CAU está estruturada em dez capítulos, a partir desta apresentação. Nos nove primeiros, estão elencados e classificados os quarenta principais serviços oferecidos pelo Conselho ao profissional e à sociedade, incluindo requisitos e prazos para acessá-los. O décimo e último capítulo aborda as formas de comunicação como arquiteto e urbanista e qualquer membro da sociedade que eventualmente requerer um dos serviços prestados pelo Conselho.

Acesse a carta de serviços ao cidadão do CAU:
<https://transparencia.caubr.gov.br/cartadeservicos/>

Canais de atendimento

Conselho de Arquitetura e urbanismo

(95)3224-2967
 (95)98101-1200
De segunda à sexta das 08:00h às 14:00h.

 Avenida Major Williams, 913, centro
Cep: 69301-110 Boa Vista/RR

 atendimento@caurr.org.br

 <https://transparencia.caubr.gov.br/ouvidoria/>



Comunicação



R\$ 49.000,00

95,5% do previsto

INVESTIMENTO REALIZADO



4%

Da receita de arrecadação

LIMITE ALCANÇADO

OBJETIVO ESTRATÉGICO

Assegurar a eficácia no relacionamento e comunicação com a sociedade

Indicadores

Presença na mídia como um todo

Objetivo: Avaliar a relação entre as mídias que citam o CAU/RR com notícias de Arquitetura e Urbanismo no Estado

META

100%



RESULTADO

100%

Índice de inserções positivas na mídia

Objetivo: Avaliar o índice de satisfação com o atendimento das demandas.

META

100%



RESULTADO

100%

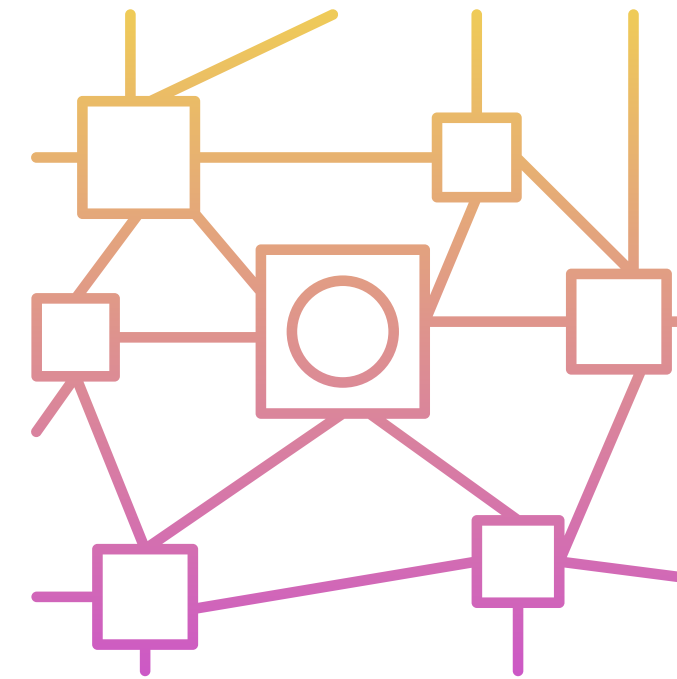

REDE SOCIAIS



Facebook

Curtidas: 844



Instagram

Seguidores: 1.942

Comunicação

A missão da Assessoria de Comunicação do CAU/RR é preservar e divulgar a imagem da instituição, buscar a eficiência na comunicação com os diversos públicos com os quais se relaciona e responsabilizar-se pela gestão dos processos comunicacionais. Neste sentido, o maior desafio é utilizar as ferramentas mais eficientes para alcançar o público-alvo correto. As redes sociais se destacam na velocidade e instantaneidade em repassar informações, mas precisam ser utilizadas da forma correta e sob as estratégias planejadas. Desta forma, o CAU/RR busca diariamente informar os profissionais, estudantes, empresários e outros envolvidos no setor da arquitetura e urbanismo das ações e debates realizados pelo CAU/RR. A imprensa é parceria fundamental para que o CAU/RR informe a sociedade civil dos trabalhos que são realizados.

Desta maneira, o Conselho atua para melhorar cada vez mais sua relação com os profissionais dos meios de comunicação. Em 2023, ocupamos jornais impressos, portais de notícias, emissoras de rádio e televisão sempre abordando assuntos de relevante interesse público, o que tem tornado o CAU/RR uma fonte confiável da imprensa na hora de abordar pontos relacionados à Arquitetura e Urbanismo.

Capacitação



R\$ 22.100,00

92 % do previsto

INVESTIMENTO REALIZADO



2,8%

Da receita de arrecadada

LIMITE ALCANÇADO

OBJETIVO ESTRATÉGICO

Desenvolver competências de dirigentes e colaboradores

Indicadores

Índice de Atendimento

Objetivo: Avaliar o percentual de demandas atendidas em até 30 dias.

META

100%

RESULTADO

100%



Satisfação com a solução da demanda

Objetivo: Avaliar o índice de satisfação com o atendimento das demandas.

META

100%

RESULTADO

100%



Capacitação

1º Evento exclusivo para equipe, com o tema Gestão de atendimentos excelência.

Equipe boa é equipe motivada e treinada ✓

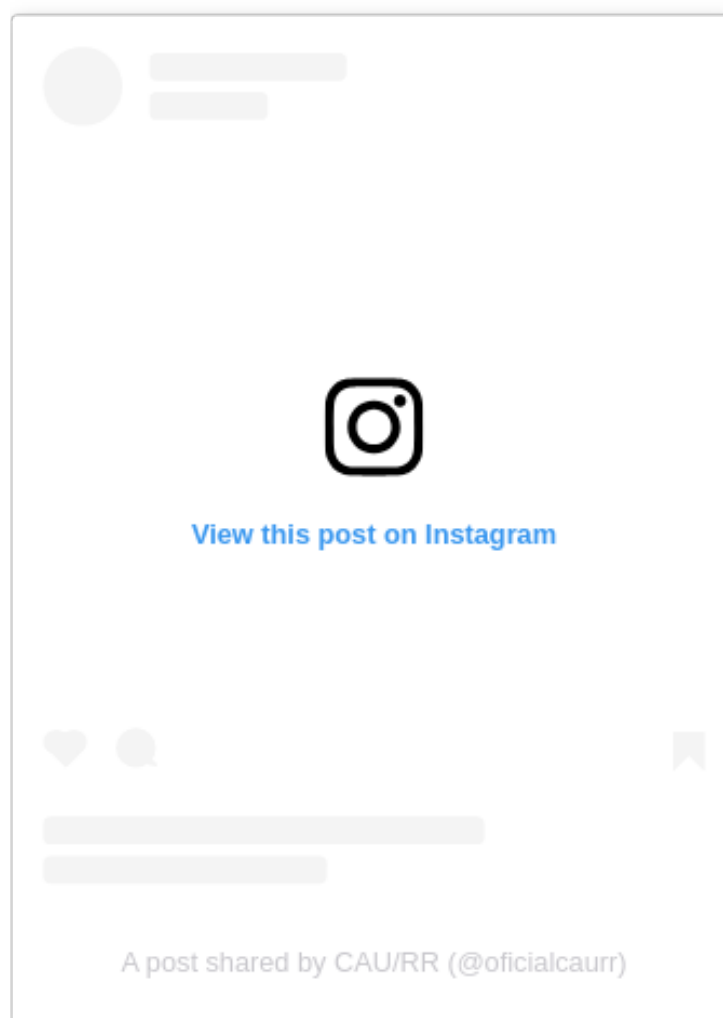

ÉTICA, DISCIPLINA, EXERCÍCIO PROFISSIONAL, ENSINO E FORMAÇÃO

Promover o exercício ético e qualificado da profissão	Priorizada	Audiências de Conciliação	Realização de Audiências de Conciliação em Processos Éticos.
	Priorizada	Melhoria de Processo Ético	Realizar ações de melhoria no Processo Ético (Informatização, Redesenho de Processo), incluindo os processos de apuração de denúncias.
	Priorizada	Palestras e campanhas sobre Aspectos Éticos	Realização de abordagens definidas a partir do estudo das condutas de maior incidência em processos éticos.
Influenciar as diretrizes do ensino de Arquitetura e Urbanismo e sua formação continuada	Priorizada	Ações de Melhoria da Qualidade do Ensino	Promoção e Participação em Eventos (Seminários, Cursos, Oficinas, Palestras, Aulas Magnas, etc.) realizados por ou em conjunto com IES, bem como realização de Campanhas pela Qualidade do Ensino
	Priorizada	CAU nas Escolas	Realização de ações de divulgação da Arquitetura e Urbanismo nas escolas de ensino básico e médio.

ÉTICA, DISCIPLINA, EXERCÍCIO PROFISSIONAL, ENSINO E FORMAÇÃO- Orçamento 2023

1.02 - Atividade - Por uma ética profissional no CAU/RR	4.360,00
1.02.01 - Atividade - Por uma ética profissional no CAU/RR	4.360,00
6.2.2.1.1.01.03.02.001 - Diárias para Conselheiros/Convidados	3.860,00
6.2.2.1.1.01.04.04.028 - Outras Despesas	500,00

FORMAÇÃO PROFISSIONAL

O Arquiteto e Urbanista possui um papel fundamental na preservação do meio ambiente, do patrimônio histórico e no fortalecimento da identidade cultural dos espaços. Além disso, tem um compromisso histórico com propósitos humanísticos que começa a ser ensinado no processo de formação dos profissionais e deve acompanhá-lo ao longo de todo o exercício profissional.

Desta forma, é válido ressaltar a necessidade de atualização profissional, da capacitação técnica e do acompanhamento das novas tecnologias, que influenciam diretamente na vida profissional dos arquitetos e urbanistas. Neste sentido, em 2023 o CAU/RR conseguiu assinar convênios com instituições de ensino, manteve, sem custos, parcerias para promover a formação dos arquitetos e urbanistas.



ÉTICA, DISCIPLINA, EXERCÍCIO PROFISSIONAL, ENSINO E FORMAÇÃO

O Conselho de Arquitetura e Urbanismo de Roraima, com o objetivo de consolidar sua parceria junto as universidades do Estado de Roraima no que diz respeito a introdução do acadêmico de arquitetura e urbanismo no universo profissional, desenvolveu apresentações didáticas em forma de palestras, colocando em pratica as atividades de cunho educativo a toda a comunidade para que tenham conhecimento do mercado de trabalho e das atribuições éticas e profissionais que são exigidas após o termino de suas jornadas universitárias.

Desta forma o Conselho de arquitetura e urbanismo de Roraima visa diminuir as demandas de faltas éticas cometidas pelos recém formados devido a falta de entrosamento junto ao conselho e também com relação as suas atividades profissionais futuras.



ÉTICA, DISCIPLINA, EXERCÍCIO PROFISSIONAL, ENSINO E FORMAÇÃO

Demais atividades foram interrompidas no período eleitoral do conselho em atendimento ao regimento eleitoral. Ainda assim, a comissão acompanhou outras atividades no âmbito da fiscalização, assim como, acompanhou efetivamente as reuniões de consulta pública da Prefeitura de Boa Vista, quanto a renovação do Plano Diretor de Boa Vista, única capital com a obrigatoriedade de implantação.



•Plano Diretor
23/11/2023 10:14

Prefeitura apresenta diretrizes e propostas em segunda audiência do Plano Diretor de...

A audiência ocorreu nessa quarta-feira, 22, no Parque Germano Augusto Sampaio, no Pintolândia



•Plano Diretor
22/11/2023 09:56

Segunda audiência pública para revisão do Plano Diretor de Boa Vista ocorre hoje, 22, na Praç...

O encontro começa a partir das 18h30, com acesso pela rua Delman Veras, no Pintolândia



•Plano Diretor
13/11/2023 09:10

Prefeitura promove segunda audiência pública para revisão do Plano Diretor de Boa Vista

A audiência será na Praça Germano Augusto Sampaio, com acesso pela rua Delman Veras, n...



•Plano Diretor
20/10/2023 16:42

PLANO DIRETOR - Prefeitura apresenta propostas preliminares para instituições...

A elaboração das propostas ocorreu após escutas com a população, por meio de reuniões...



PLANO DIRETOR

O CAU-RR convida você para participar da construção do Plano Diretor de Boa Vista.

CONTRIBUIÇÕES PARA A RENOVAÇÃO DO PLANO DIRETOR DE BOA VISTA

A revisão do Plano Diretor de Boa Vista, conduzida pela Prefeitura, tem por finalidade a atualização da legislação urbanística do Município, de modo a atender obrigações legais e visando ao fortalecimento da gestão urbana e territorial em Boa Vista. Além da revisão do próprio Plano Diretor, o processo de trabalho abrange a atualização das normas de parcelamento do solo urbano e de uso e ocupação do solo. Contamos com a colaboração dos nossos Arquitetos e Urbanista na melhoria das propostas a serem apresentadas, nas descrições abaixo.

[Sign in to Google](#) to save your progress. [Learn more](#)

* Indicates required question

CONSULTA PÚBLICA

ENSINO E FORMAÇÃO



ACADÊMICOS DA ESTÁCIO
INTEGRAM COMISSÃO DO JOVEM
ARQUITETO DO CAU-RR

SAIU NA
MÍDIA

Acesse:
 roraimaemfoco.com



O Conselho de Arquitetura e Urbanismo em conjunto com a **Comissão do Jovem Arquiteto do CAU-RR**, reuniu com a coordenação de arquitetura da UNAMA para discutir propostas de convênios e parcerias!

EXERCÍCIO PROFISSIONAL

Vem aí!
ARQUITETURA EM MILÍMETROS
Maior evento da construção civil de Roraima

Programação

- Principais novidades e tendências do setor da construção civil;
- Cursos livres para capacitação profissional na área;
- Palestras com especialistas;
- Amostra exclusiva de produtos disponíveis no mercado local e acesso aos melhores fornecedores.

5 DE AGOSTO
TEATRO MUNICIPAL DE BOA VISTA
(95) 98114.0471

5 DE AGOSTO

ARQUITETURA EM MILÍMETROS
Ulli Almeida - Arquiteta

O Conselho de Arquitetura tem a honra de apoiar o maior evento do estado na área de arquitetura e engenharia, e para representar este Conselho, teremos a palestra sobre Contratos.

Palestrante Confirmado

Dr. Gabriel Mourão
Assessor Jurídico - CAU-RR

15H

Advogado, Empresário, Pós Graduado em Dto. Processual Civil, Pós Grad. em Perícia Criminal e Ciências Forenses, Graduando em Psicologia, Pós Graduando em Neuropsicologia, Atualmente ocupa o cargo de Procurador Jurídico de Uiramutã - RR e Procurador Jurídico do CAU-RR, de Secretário Geral da Comissão de Direitos e Prerrogativas dos Advogados em Roraima, membro da Comissão de Valorização dos Honorários Advocaticios, em Roraima, com curso de formação em Mediação. Foi Procurador Municipal de Mucajaí- RR até dezembro de 2016, com dois escritórios localizados em Boa Vista RR e Mucajaí RR

CAU/RR
Conselho de Arquitetura e Urbanismo de Roraima

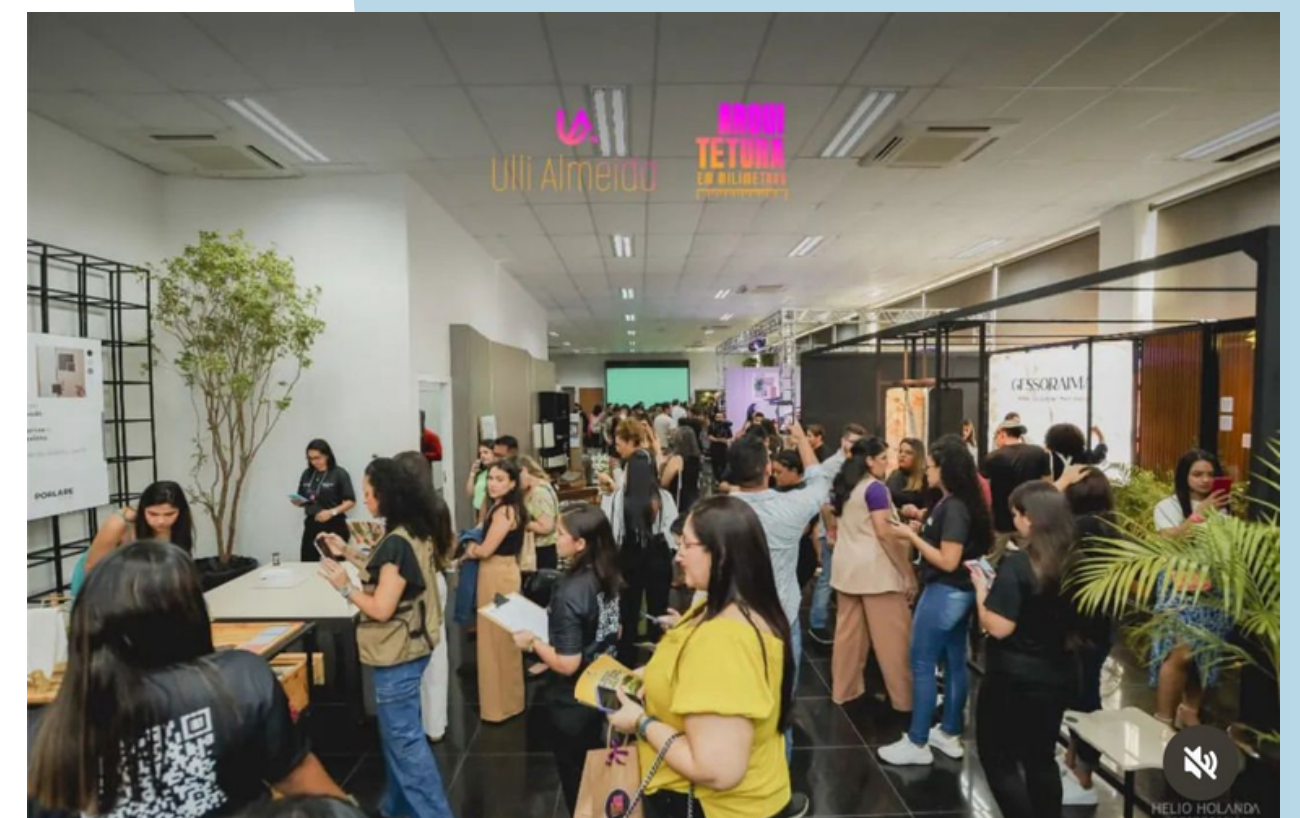

Assistência Técnica de Habitação de Interesse Social



R\$ 27.653,94

92,17% do previsto

INVESTIMENTO REALIZADO



2,32%

mínimo 2% da receita de arrecadação

LIMITE ALCANÇADO

OBJETIVO ESTRATÉGICO

Este Acordo de Cooperação Técnica teve por objeto desenvolver um protótipo de escritório modelo do conselho, em benefício à população de baixa renda do estado de Roraima, para fins de ensino, pesquisa e extensão, de forma a promover a aproximação da comunidade técnica de arquitetura e urbanismo da sociedade, bem como, elevando o conhecimento técnico das instituições e empresas locais que atuam no setor da construção civil em defesa da ATHIS- Assistência técnica de Habitação de Interesse Social.

ACORDO DE COOPERAÇÃO TÉCNICA Nº01/2021

ACORDO DE COOPERAÇÃO TÉCNICA QUE ENTRE SI CELEBRAM A COMPANHIA DE DESENVOLVIMENTO DO ESTADO DE RORAIMA – CODESAIMA, E O CONSELHO DE ARQUITETURA E URBANISMO DE RORAIMA-CAU/RR PARA PROMOÇÃO DO PROGRAMA DE MELHORAMENTO HABITACIONAL “MORAR MELHOR” DO GOVERNO DO ESTADO DE RORAIMA.

ACORDO DE COOPERAÇÃO TÉCNICA Nº 02/2021

ACORDO DE COOPERAÇÃO TÉCNICA QUE ENTRE SI CELEBRAM, DE UM LADO, O CONSELHO DE ARQUITETURA E URBANISMO DE RORAIMA, MEDIANTE O INSTITUTO EUVALDO LODI - IEL/RR COMO INSTRUMENTO DE ENSINO, PESQUISA E AÇÕES EXTENSÃO



Assistência Técnica de Habitação de Interesse Social

Situação

A ação para o exercício de 2023 foi concluída com êxito. Embora foi necessário impor necessidade de continuidade mesmo em meio ao período eleitoral do conselho, as propagandas do projeto foram diminuídas

Abrangência da Ação

A ação se desenvolveu no Município de Boa Vista (RR), sendo organizada pela Comissão de assistência técnica e habitação de interesse social – CATHIS/CAU/RR, em conjunto com a Companhia de Desenvolvimento de Roraima - CODESAIMA e Instituto Euvaldo Lodi – IEL/RR Foram selecionados 03 estagiários do curso de Arquitetura e Urbanismo do estado de Roraima, sob a coordenação da Profa. MSc. Sued Trajano de Oliveira e auxílio da assessora departamental de engenharia e arquitetura Débora Gonçalves Pires. A primeira reunião de alinhamento foi realizada na sede da Companhia de Desenvolvimento de Roraima – CODESAIMA no mês de janeiro de 2023. Participaram desse encontro o diretor de habitação e desenvolvimento urbano da CODESAIMA Arq. Rodrigo Edson Castro Avila, a conselheira estadual CAU/RR, chefe divisional de projetos de Arquitetura e Engenharia da CODESAIMA e professora Arq. Sued Trajano de Oliveira, que dirigiu a reunião. No momento foram estabelecidas as funções a serem desempenhadas pelos estagiários, bem como a apresentação dos novos ao corpo técnico da companhia.

Os recursos financeiros foram disponibilizados para efetivar o pagamento do estágio remunerado de extensão aos alunos.



Assistência Técnica de Habitação de Interesse Social

No dia 03/01/2023 foram realizadas as primeiras atividades, que envolveram a produção de peças gráficas dos projetos executados no programa Morar Melhor, bem como a organização documental técnica dos beneficiários contemplados do programa Morar Melhor. A documentação técnica é composta por: memorial descritivo, croquis, projeto de referência, mapa de localização, relatório fotográfico de acompanhamento de obras e termo de recebimento definitivo. As próximas ações realizadas foram de visitas técnicas nas residências dos beneficiários contemplados. Em todas as ações, os estagiários foram acompanhados por algum integrante da equipe técnica e/ou social 2 composta por 01 arquiteto (a) e urbanista ou 01 ou 02 engenheiros (as) civil (s), 01 assistente social ou agente social.

Durante a visita foram realizados:

levantamentos técnicos de medição dos ambientes da residência a serem reformados ou construídos, constatação do perfil socioeconômico, análise documental e registros fotográficos. Abaixo segue a discriminação das atividades:

- Visitas em habitações de população vulnerável de baixa renda e em condições precárias de moradia e infraestrutura: coleta de dados, registro de fotos, levantamento e croquis;
- Acompanhamento de visitas técnicas em obras (em andamento e concluídas);
- Desenho arquitetônico das habitações sociais reformadas, a saber: plantas baixas com layout, plantas de cobertura, fachadas e cortes.
- Desenho de instalações hidráulicas;
- Desenhos de instalações elétricas;
- Montagem de dossiês (documentação técnica) de cada contemplado;
- Organização de relatórios de medição e relatórios fotográficos.



Assistência Técnica de Habitação de Interesse Social

O desenvolvimento de todas as atividades foi acompanhado pelas Arq. Sued Trajano de Oliveira e Débora Gonçalves Pires, além de professores orientadores das instituições de ensino superior do Centro Universitário Estácio da Amazônia e Universidade Federal de Roraima, técnicos do CAU e da CODESAIMA, conforme orientação da comissão – CATHIS. A parceria IEL RR - CODESAIMA, trouxe muitos benefícios, uma vez que as ações realizadas com esse projeto, ajudaram a formação dos alunos do curso de Arquitetura e Urbanismo de Roraima com relação às realidades sociais encontradas e por consequência às potencialidades para atuação nesse campo no estado de Roraima.

O contrato foi cumprido integralmente promovendo serviço de construção civil para pessoas que não tem renda familiar que permita a contratação de profissionais em Arquitetura e Urbanismo. São famílias carentes e em sua maioria, localizadas em áreas ainda não regularizadas.

O resumo das atividades de visitas técnicas realizadas em quantidade pode ser verificado no quadro abaixo e nas evidências em anexo.



Tabela 1.1- RESULTADOS 2023

BAIRROS ATENDIDOS	
13 DE SETEMBRO	NOVA ESPERANÇA
31 DE MARÇO	NOVA VIDA
AEROPORTO	OLÍMPICO
ALVORADA	OPERÁRIO
APARECIDA	PARAVIANA
ASA BRANCA	PASSARÃO
BELA VISTA	PEDRA PINTADA
BURITIS	PINTOLÂNDIA
CAÇARI	PROFESSOR ARACELI S MAIOR
CAIMBÉ	RAIAR DO SOL
CALUNGÁ	SAID SALOMÃO
CAMBARÁ	SANTA LUZIA
CANARINHO	SANTA TEREZA
CARANÃ	SÃO BENTO
CAUAMÉ	SÃO VICENTE
CENTENÁRIO	SENADOR HÉLIO CAMPOS
CIDADE SATÉLITE	TANCREDO NEVES
CINTURÃO VERDE	UNIÃO
DR AIRTON ROCHA	JÓQUEI CLUBE
DR SILVIO BOTELHO	LAURA MOREIRA
DR SILVIO LEITE	LIBERDADE
ESTADOS	MECEJANA
GOV AQUILINO MOTA DUARTE	MONTE CRISTO
JARDIM DAS COPAÍBAS	MONTE DAS OLIVEIRAS
JARDIM EQUATORIAL	MURILO TEIXEIRA
JARDIM FLORESTA	NOVA CANAÃ
JARDIM PRIMAVERA	NOVA CIDADE
JARDIM TROPICAL	JOÃO DE BARRO

Conclusões e Perspectivas

As atividades realizadas pelos 03 (três) estudantes de Arquitetura e Urbanismo selecionados para o programa “Aqui tem Morar Melhor” somaram positivamente para os trabalhos desenvolvidos, e foram de total importância para que o projeto obtivesse estes resultados dentro do ano de 2023.

Em cenário positivo, a perspectiva da comissão viabilizará em conjunto com o plenário a continuidade desse projeto com as instituições conveniadas para o ano de 2024.

VISITAS DO PROGRAMA “AQUI TEM MORAR MELHOR” 2023		
VISITA PARA CONTEMPLAÇÃO	VISITA PARA FISCALIZAÇÃO	TOTAL GERAL
40	287	327



Assistência Técnica de Habitação de Interesse Social

Produção de peças técnicas: projeto arquitetônico

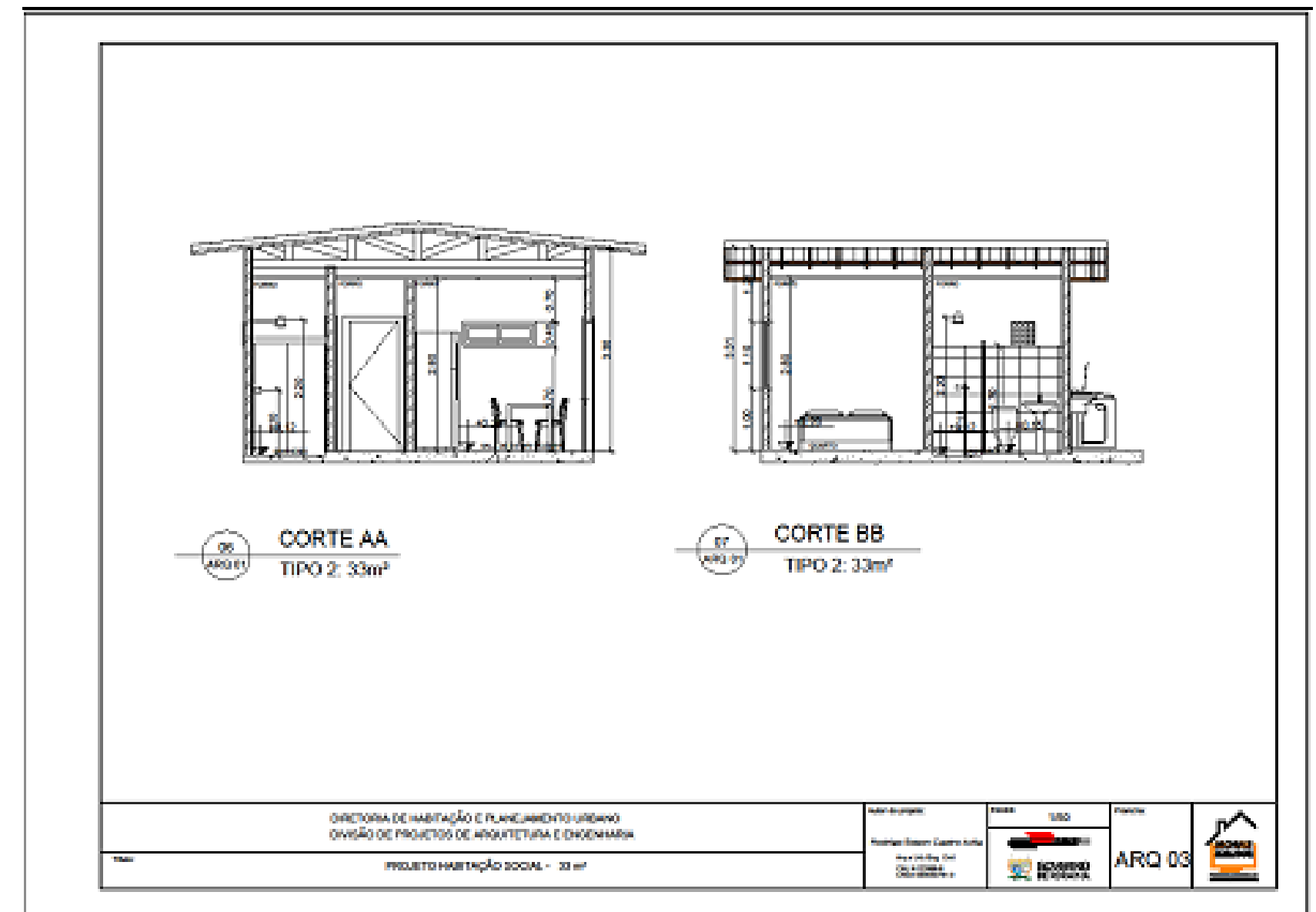
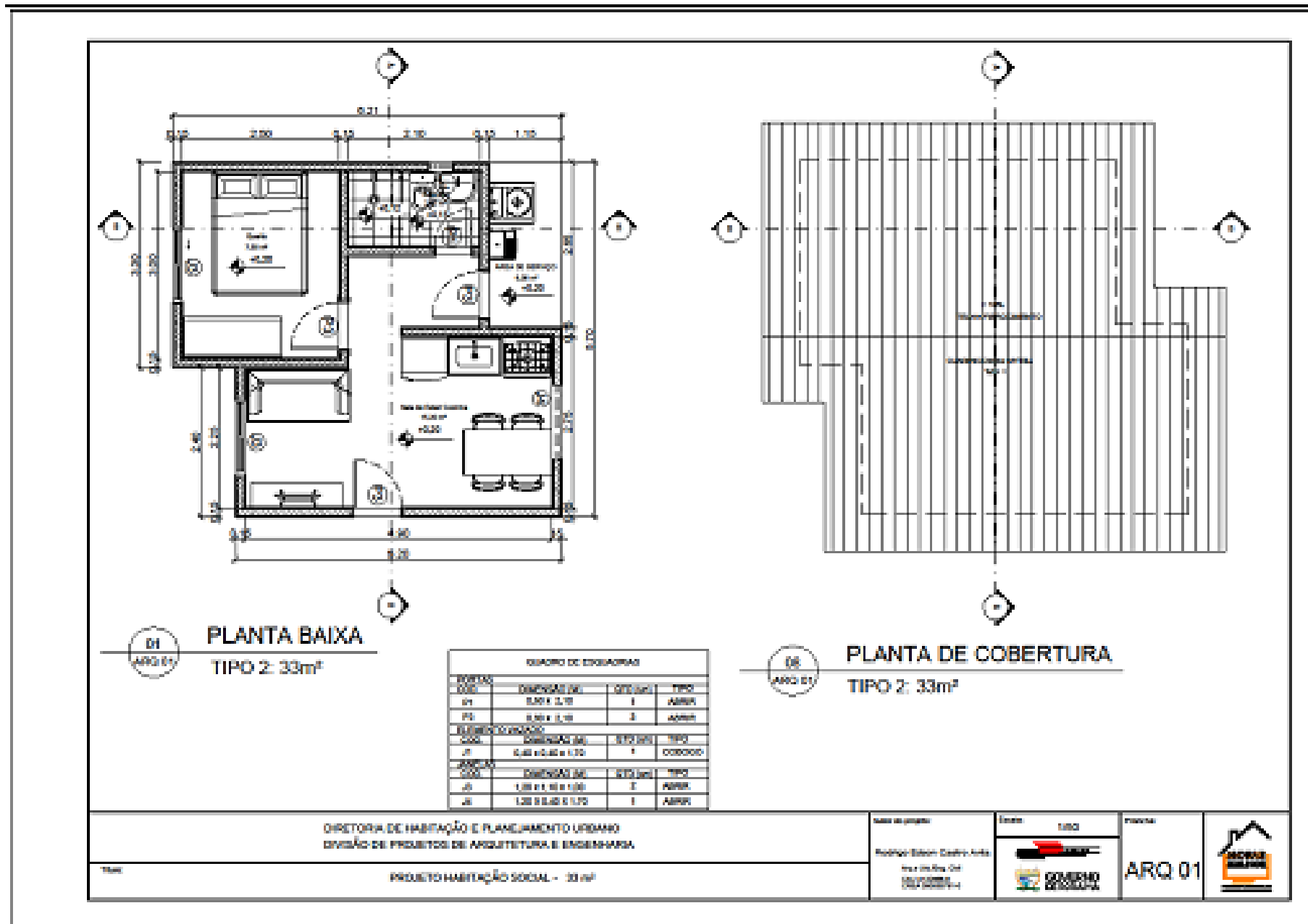

Produção de peças técnicas: projeto arquitetônico

Assistência Técnica de Habitação de Interesse Social

02
ARQ 01

FACHADA PRINCIPAL
TIPO 2: 33m²

03
ARQ 01

FACHADA POSTERIOR
TIPO 2: 33m²

05
ARQ 01

FACHADA LATERAL DIREITA
TIPO 2: 33m²

04
ARQ 01

FACHADA LATERAL ESQUERDA
TIPO 2: 33m²

DIRETORIA DE HABITAÇÃO E PLANEJAMENTO URBANO
DIVISÃO DE PROJETOS DE ARQUITETURA E ENGENHARIA

PROJETO HABITAÇÃO SOCIAL - 33 m²

Nome do projeto: Habitação Social - Casa Julia

Área: 100

Parcela: ARQ 02

GOVERNO DO ESTADO DO RIO DE JANEIRO

Produção de peças técnicas: projeto arquitetônico

FACHADA PRINCIPAL

ISOMÉTRICA 01

FACHADA POSTERIOR

ISOMÉTRICA 02

DIRETORIA DE HABITAÇÃO E PLANEJAMENTO URBANO
DIVISÃO DE PROJETOS DE ARQUITETURA E ENGENHARIA

PROJETO HABITAÇÃO SOCIAL - 33 m²

Nome do projeto: Habitação Social - Casa Julia

Área: 100

Parcela: ARQ 04

GOVERNO DO ESTADO DO RIO DE JANEIRO

Produção de peças técnicas: Perspectivas

Assistência Técnica de Habitação de Interesse Social

01 INSTALAÇÃO HIDROSSANITÁRIA
BANHEIRO ACESSÍVEL TIPO 2

LEGENDA: → FLUXO ÁGUA FRIA → FLUXO ÁGUA RESIDUAL

Lista de Materiais		Lista de Materiais	
Água fria		Esgoto	
Material	Qtd	Material	Qtd
Bucha plástica 25mm x 1/2"	1 pç	PVC Acessórios	
Tomada de lavatório 25 mm - 1/2"	1 pç	Caixa sifonada 100x150x50	1 pç
Vaso sanitário c/ cx. acoplada 1/2"	1 pç	Sifão de copo p/ pia e lavatório 1" - 1.1/2"	1 pç
Adapt. registro de gaveta c/ canopla cromada 3/4"	1 pç	Válvula p/ lavatório e tanque 1"	1 pç
PVC Acessórios		PVC Esgoto	
Engate fixável cobre cromado com canopla 1/2 - 30cm	1 pç	Curva 90 curta 100 mm	1 pç
Engate fixável plástico 1/2 - 30cm	1 pç	40 mm	1 pç
PVC rígido soldável		Joelho 45 40 mm	1 pç
Joelho de redução soldável c/ rosca 25 mm - 1/2"	1 pç	50 mm	1 pç
PVC rígido soldável		Joelho 90 canal p/ esgoto secundário 40 mm - 1.1/2"	1 pç
Adapt. sole. curto c/ rosca-rosca p registro 25 mm - 3/4"	2 pç	Luva simples 100 mm	2 pç
Tubos 25 mm	5,32 m	Tubo rígido c/ ponta lsa 100 mm - 4"	1,16 m
Tê 90 soldável 25 mm	2 pç	40 mm	1,3 m
PVC soldável azul c/ bucha latão		50 mm - 2"	1,22 m
Joelho de redução 90° soldável c/ bucha de latão 25 mm - 1/2"	2 pç		

DIRETORIA DE HABITAÇÃO E PLANEJAMENTO URBANO
DIVISÃO DE PROJETOS DE ARQUITETURA E ENGENHARIA

Título: **BANHEIRO ACESSÍVEL TIPO 2**
PROJETO DE INSTALAÇÕES

Autor do projeto: **Rodrigo Edison Castro Avila**
Arq. U.S. Eng. CREA 06050711-0

Escala: **1/25**

Prancha: **INST 01**

GOVERNO DE RORAIMA
MORAR MELHOR
PROGRAMA GOVERNADO DE HABITAÇÃO DE INTERESSE SOCIAL

Produção de peças técnicas: projeto de instalações hidrossanitário

02 INSTALAÇÃO ELÉTRICA
BANHEIRO ACESSÍVEL TIPO 2

LEGENDA: ● INTERRUPTOR F - FASE N - NEUTRO R - RETORNO

DIRETORIA DE HABITAÇÃO E PLANEJAMENTO URBANO
DIVISÃO DE PROJETOS DE ARQUITETURA E ENGENHARIA

Título: **BANHEIRO ACESSÍVEL TIPO 2**
PROJETO DE INSTALAÇÕES

Autor do projeto: **Rodrigo Edison Castro Avila**
Arq. U.S. Eng. CREA 06050711-0

Escala: **1/25**

Prancha: **INST 02**

GOVERNO DE RORAIMA
MORAR MELHOR
PROGRAMA GOVERNADO DE HABITAÇÃO DE INTERESSE SOCIAL

Produção de peças técnicas: projeto de instalações elétricas

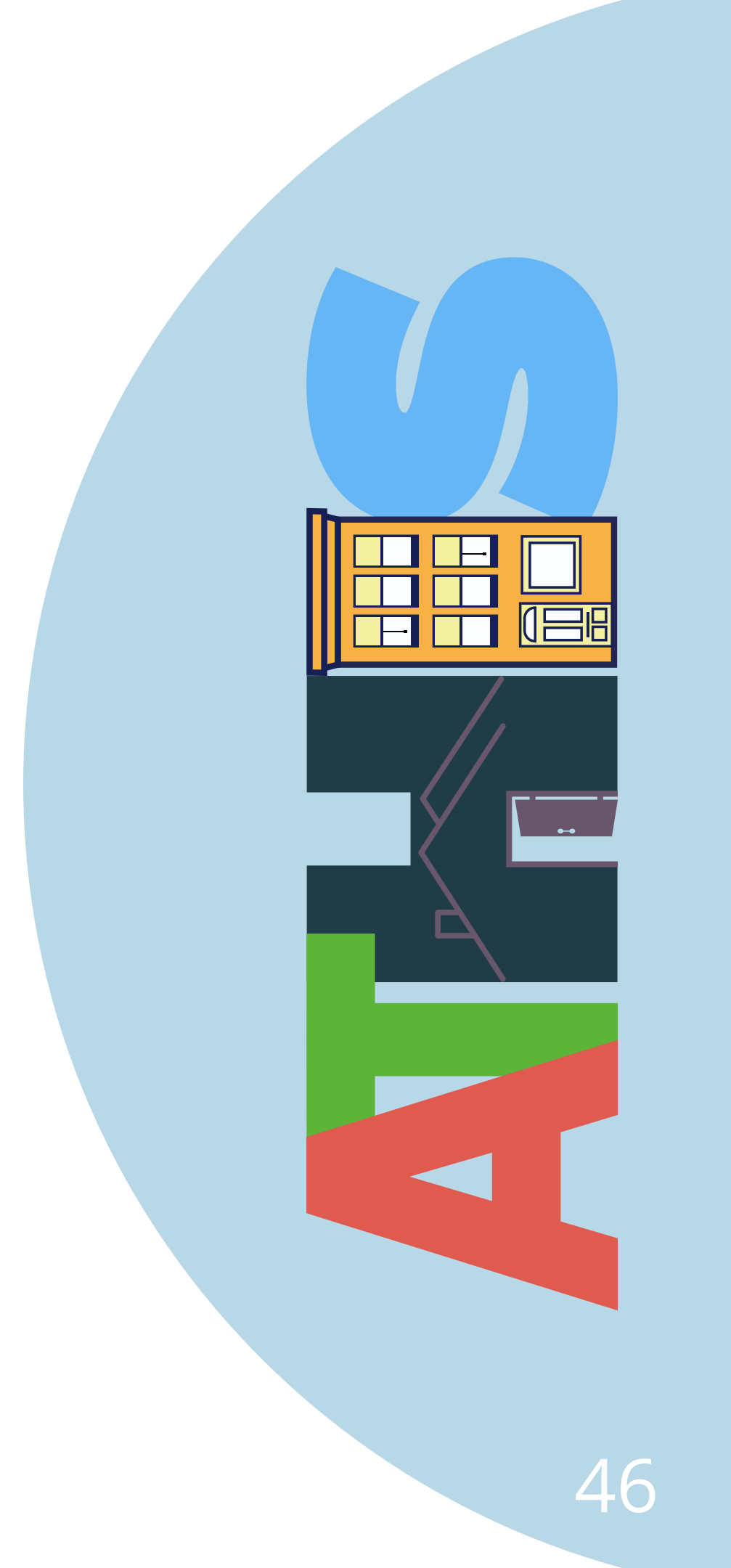

Assistência Técnica de Habitação de Interesse Social



Visitas técnica para contemplação e fiscalização

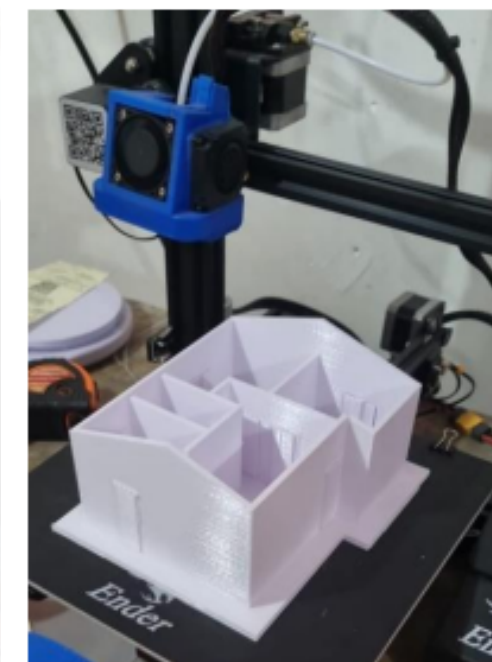

Produção de maquetes físicas com Impressão 3D



Organização documental de dossiês de obras finalizadas

Assistência Técnica de Habitação de Interesse Social



Participação nas ações de atendimento ao público promovidas pela CODESAIMA



Participação no Evento de Entregas de Ordens de Serviços – Corpo de bombeiros



Treinamento: Noções Básicas de Revit

**ESCRITÓRIO MODELO CAU/RR-
CAPACITAÇÃO**



Participação no lançamento do residencial Pricumã



Lançamento do residencial Pricumã: Autoridades presentes

Assistência Técnica de Habitação de Interesse Social

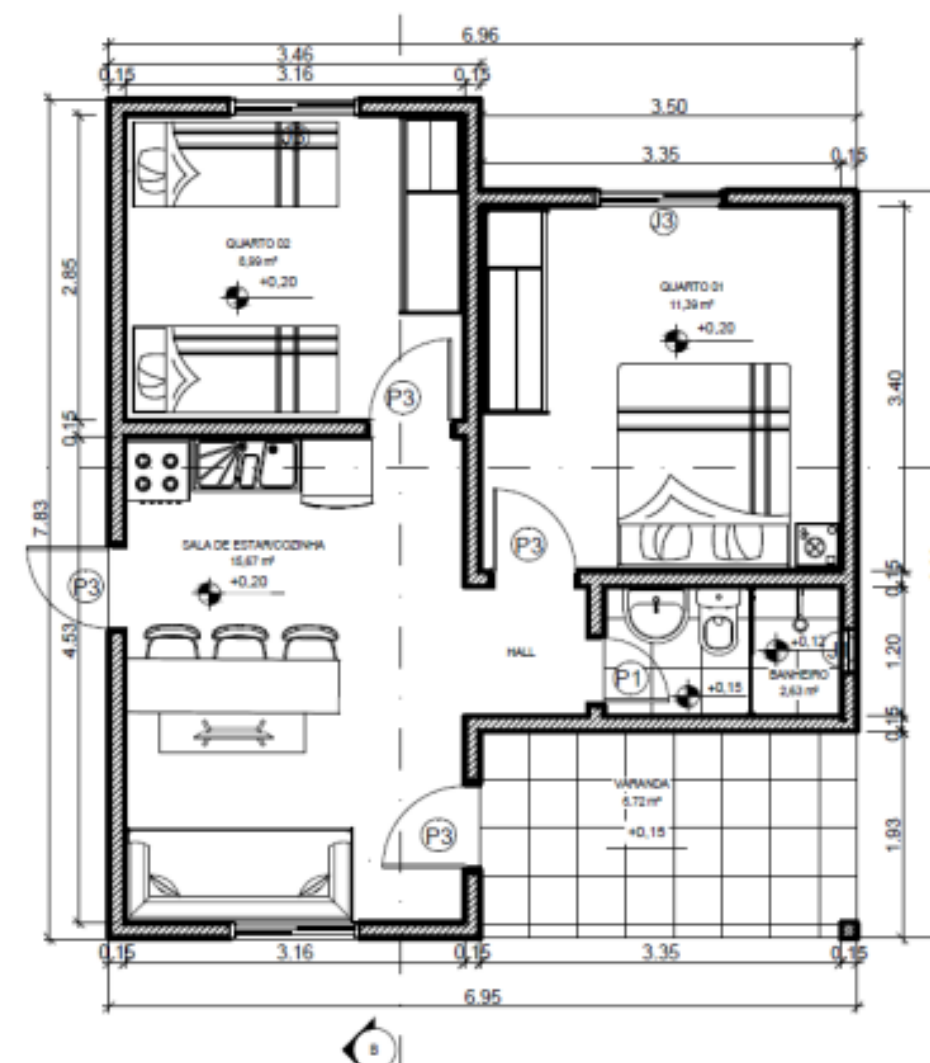
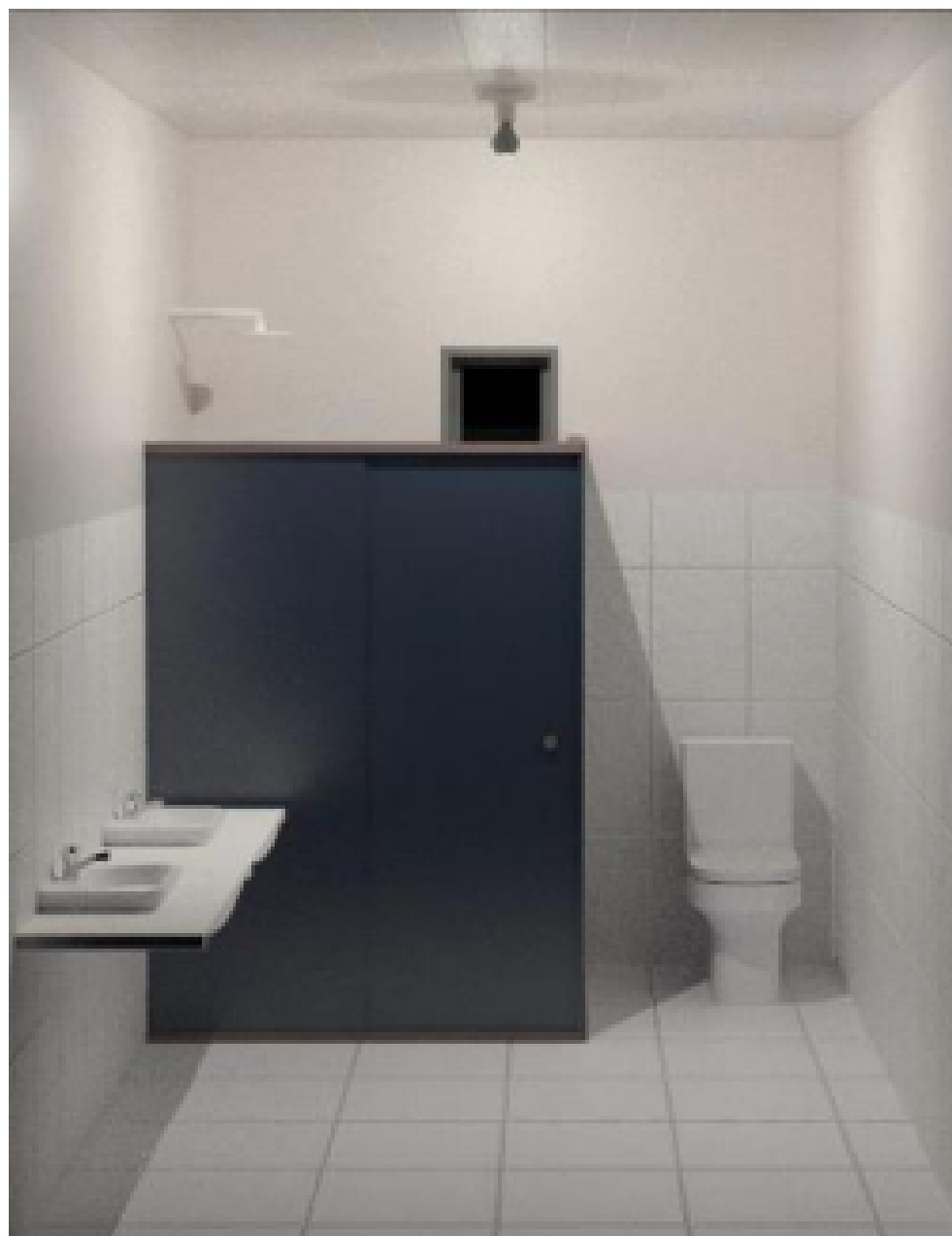
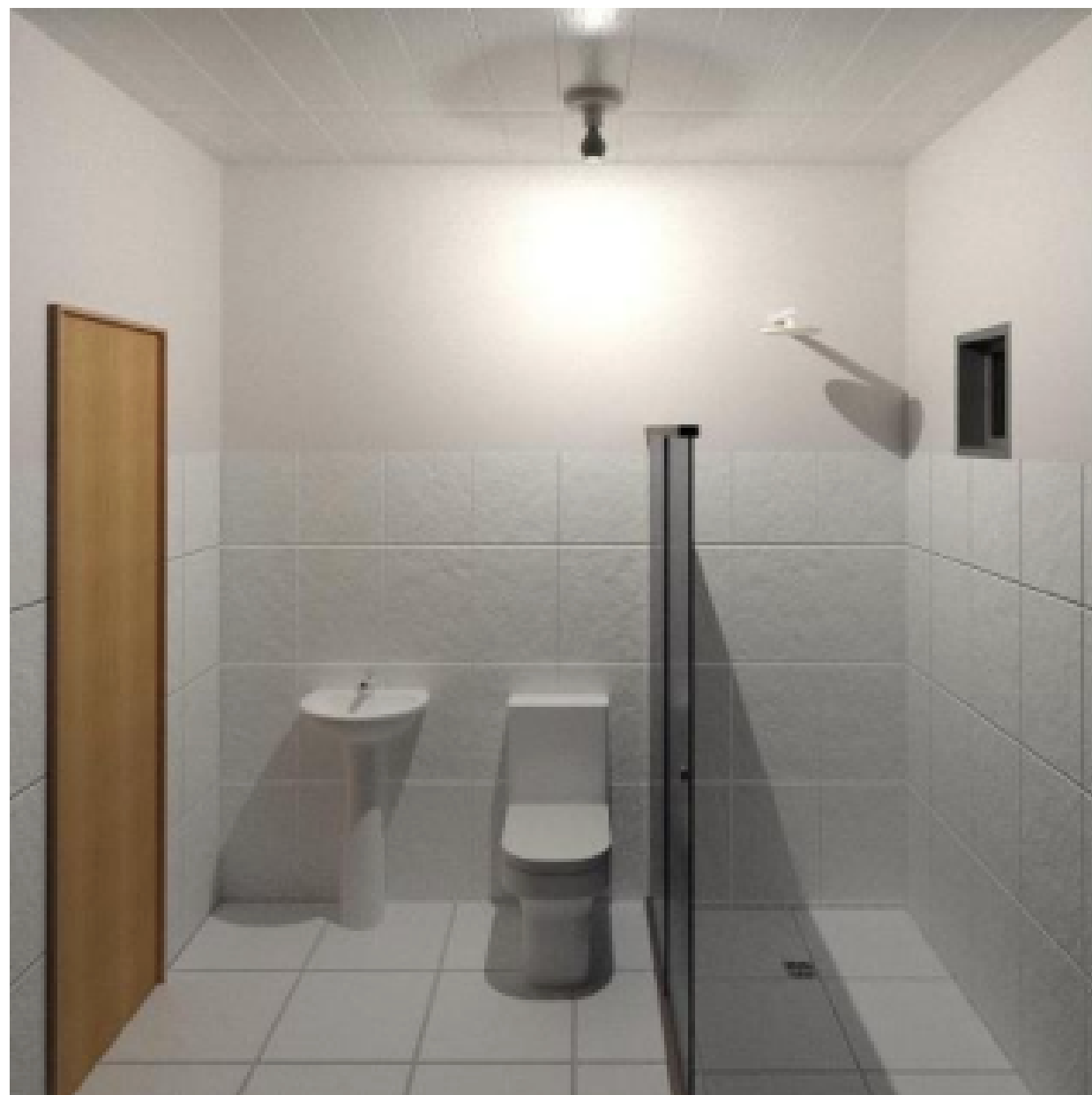

Produção de peças técnicas: projeto arquitetônico

Elaboração de maquetes eletrônicas – residências de habitação social

Assistência Técnica de Habitação de Interesse Social



Produção de maquete física com impressão 3D

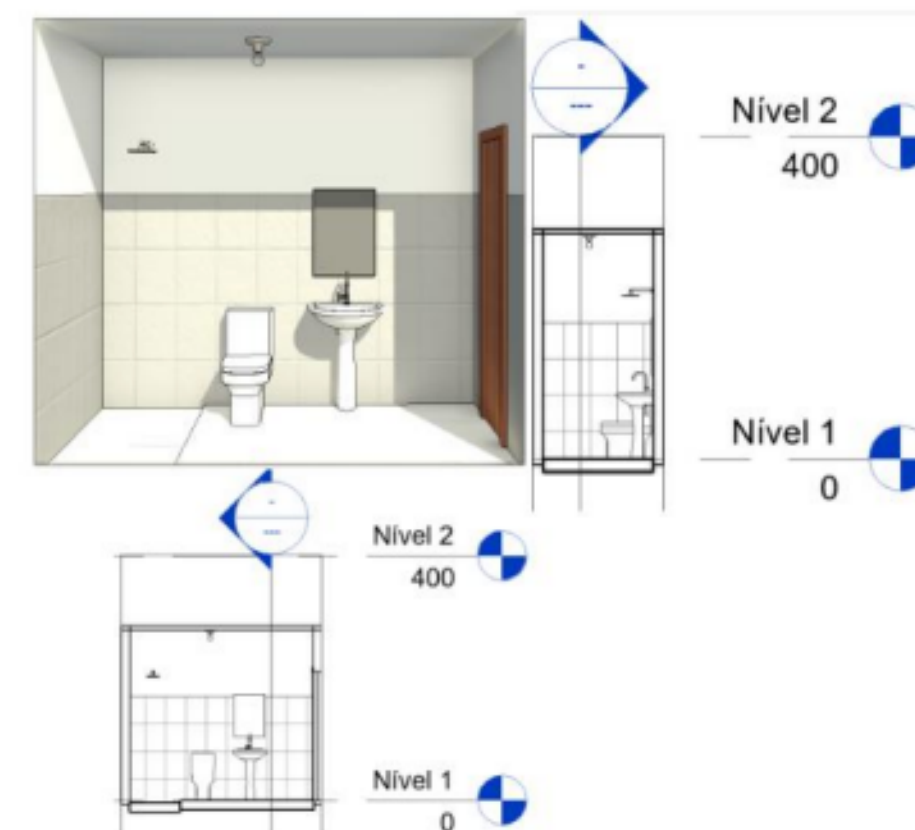

Produção de peças técnicas: projeto arquitetônico e vistas tridimensionais

Assistência Técnica de Habitação de Interesse Social



Perspectiva 1

Perspectiva 2

Perspectiva 3

Perspectiva 4

DIRETORIA DE HABITAÇÃO E DESENVOLVIMENTO URBANO
DIVISÃO DE PROJEÇÕES DE ARQUITETURA E ENGENHARIA

PROJETO HABITAÇÃO SOCIAL TIPO H - 50m²

Nome do projeto: Casa Tipo 50m² Arquitetura e Engenharia CAU 432704-0

Planta: ARQ 01

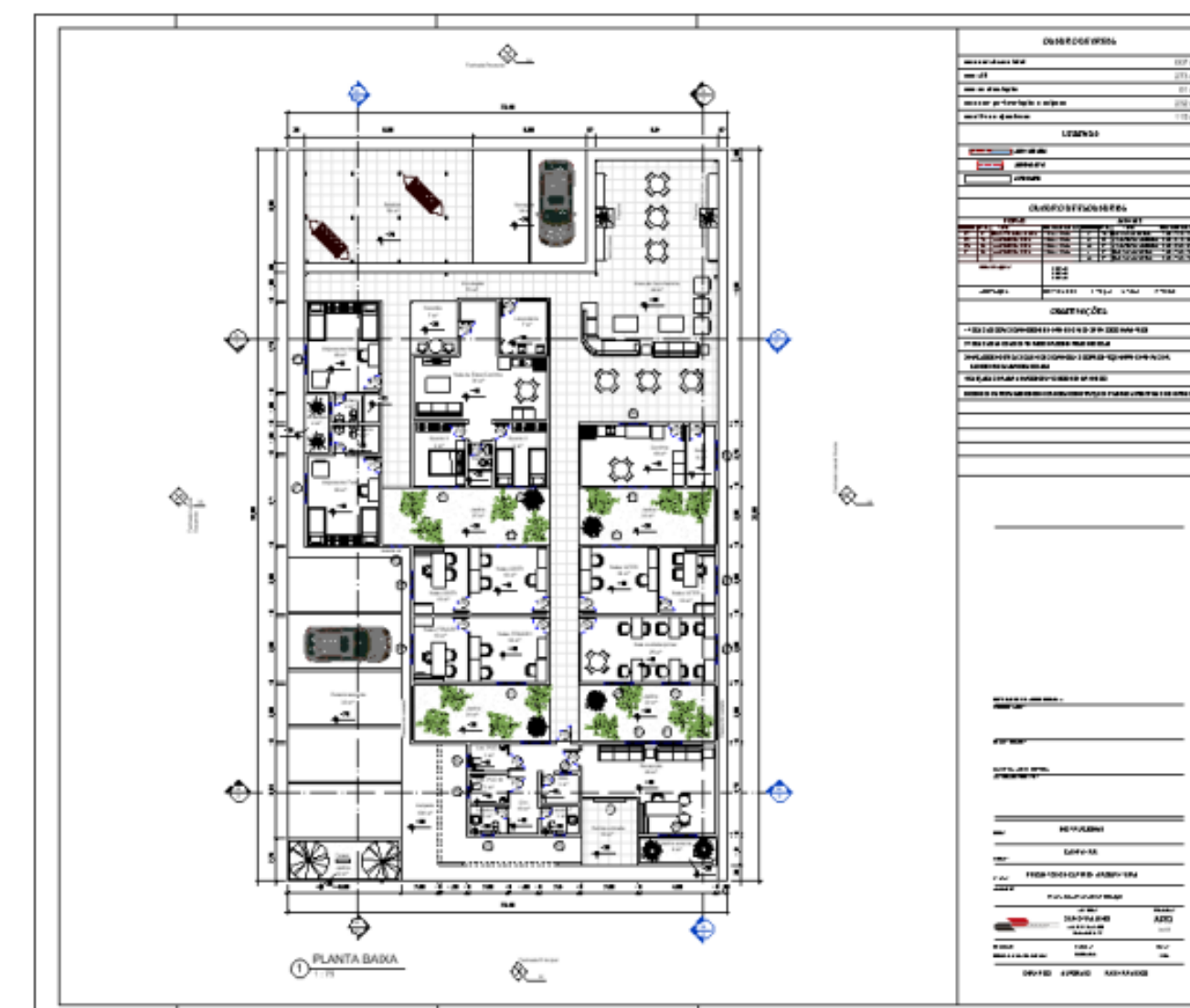

Produção de peças técnicas: projeto arquitetônico institucional

Produção Produção de maquetes eletrônicas

Assistência Técnica de Habitação de Interesse Social

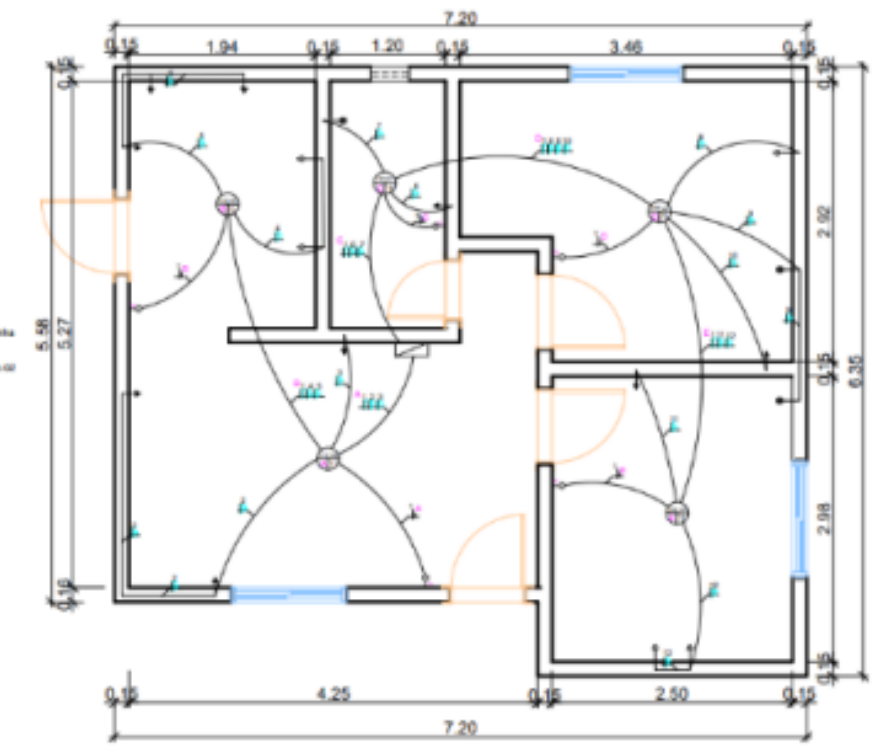
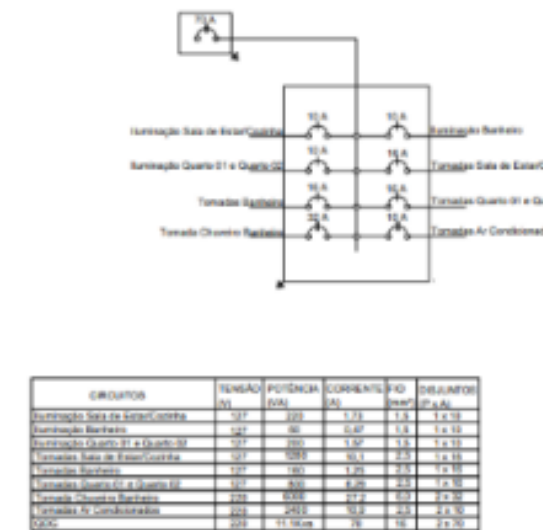
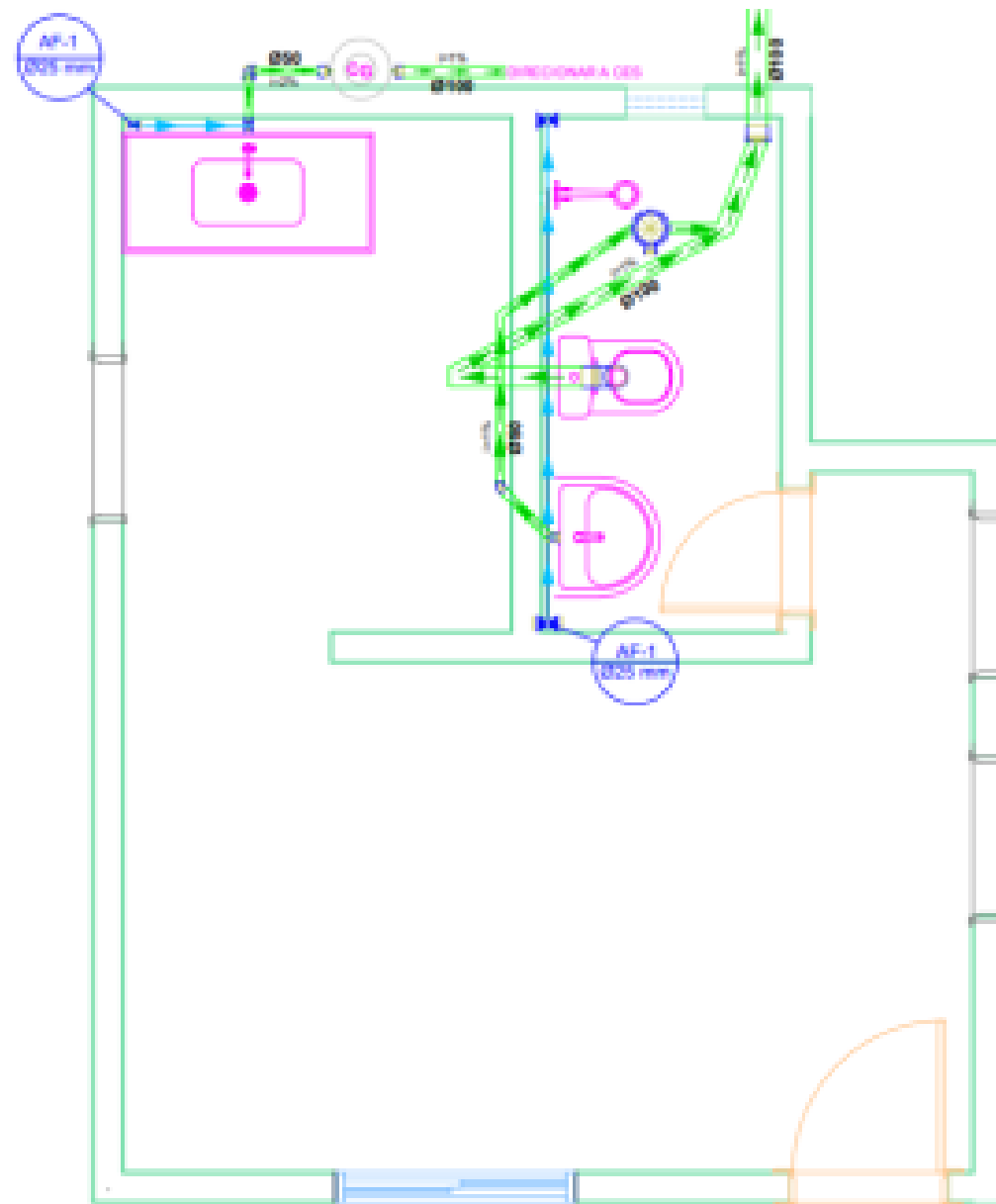

09 PLANTA ELÉTRICA
ARQ 01 TIPO 2: 42m²

LEGENDA:
 ● TOMADA ALTA
 ○ TOMADA MÉDIA
 ○ TOMADA BAIXA
 - INTERRUPTOR
 □ QUADRO GERAL
 FASE
 NEUTRO
 RETORNO
 TERRA

Produção de peças técnicas: projeto de instalações elétricas

Produção de peças técnicas: projeto de instalações hidrossanitárias

LANÇAMENTO DA COMISSÃO JOVEM ARQUITETO - CJA

Saiba como participar da CJA



QUEM PODE PARTICIPAR DA CJA?

Arquitetos que possuem até 03 anos de inscrição junto ao Conselho, estudantes de arquitetura, estagiários e colaboradores.

COMO FAÇO PARA PARTICIPAR DA COMISSÃO DO JOVEM ARQUITETO?

Para participar os interessados devem preencher a ficha de requerimento que está disponível no site ou entrar em contato com o CAU/RR por telefone para obter mais informações.

COMO FAÇO PARA PARTICIPAR DA COMISSÃO DO JOVEM ARQUITETO?

Para participar os interessados devem preencher a ficha de requerimento que está disponível no site ou entrar em contato com o CAU/RR por telefone para obter mais informações.

COMO É O PROCESSO PARA SE TORNAR MEMBRO EFETIVO DA COMISSÃO JOVEM ARQUITETO?

Estar devidamente inscrito nos quadros do Conselho de Arquitetura e Urbanismo (CAU), em situação regular, ou estar cursando no mínimo o terceiro período de Arquitetura e Urbanismo. Participar ativamente das atividades da comissão, contribuindo para o desenvolvimento de projetos e discussões relacionados à profissão de arquiteto.

EVENTO DE DIPLOMAÇÃO E POSSE DA COMISSÃO JOVEM ARQUITETO - CJA



COMISSÃO JOVEM ARQUITETO - CJA



COMISSÃO JOVEM ARQUITETO - CJA

TÍTULO I

DA COMISSÃO DO JOVEM ARQUITETO

CAPÍTULO I

DISPOSIÇÃO PRELIMINAR

Art. 1º - Este regimento interno regula a composição, competência e organização da Comissão do Jovem Arquiteto do Conselho de Arquitetura e Urbanismo, de Roraima.

Parágrafo Único: São considerados Jovens Arquitetos aqueles que possuírem até 03 (três) anos de inscrição originária junto ao Conselho de Arquitetura e Urbanismo – Roraima.



CAU-RR CONVIDA

Seminário
Precificação para Gestão de Escritórios de Arquitetura

Palestrante: Arquiteto e Urbanista
RICARDO MEIRA, Conselheiro Estadual do CAU/DF e Professor do IPOG

18/08, às 19h

Auditório do **CAMPUS BOA VISTA- IFRR**
Av. Glaycon de Paiva, 2345 - Pricumã

Realização: **CAU/RR**
Conselho de Arquitetura e Urbanismo de Roraima

Apoio: **CAU/DF**
Conselho de Arquitetura e Urbanismo do Distrito Federal



No ano de 2023 a comissão realizou uma visita técnica em uma empresa de Tijolos sustentáveis.



FISCALIZAÇÃO CAU/RR 2023



Conselho de Arquitetura e Urbanismo de Roraima

Os resultados apresentados pela fiscalização do CAU-RR no ano de 2023 são demonstrativamente positivos, com base no levantamento de resultados dos anos anteriores, a equipe de fiscalização tem aplicado estratégias objetivas, criando o plano de ação para atender as necessidades da fiscalização.

A equipe de fiscalização do CAU-RR realizou suas atividades afim de validar as metas estipuladas, criando comparativos com os anos anteriores, no ano de 2023 conseguimos atender toda a cidade de Boa Vista batendo recorde de fiscalizações, desta forma temos nos empenhado para que a população seja prontamente atendida.

A estratégia consistia em levantar áreas e traçar rotas efetivas, onde há indícios da movimentação na construção civil, mapeando os bairros e segmentos com maior incidência de obras e exercício profissional.

As ações adotadas foram Fiscalização in loco, fiscalização por redes sociais, atendimento à denúncias, auditorias de RRT, ações educativas, cursos presenciais para arquitetos e urbanistas com foco no sistema SICCAU, fiscalização de editais, orientação para leigos, atendimentos direcionados ao módulo de fiscalização.

Resultado e Desempenho da Gestão.

Fiscalização in loco



Conselho de Arquitetura e Urbanismo de Roraima

Temos uma rotina intensa de fiscalizações In Loco, percorrendo de maneira dinâmica por toda cidade de Boa Vista no intuito de estar presente em todas as etapas das obras que se instalam por todo nosso estado, deste modo, conseguimos acompanhar em tempo real o crescimento do mercado aquecido da construção civil, garantindo segurança para a população atestando que suas obras estão sendo acompanhadas por profissionais devidamente capacitados e também resguardando o lugar do arquiteto e urbanista dentro do mercado de trabalho, estamos em campo orientando a população da importância de ter presente em todas as etapas de suas obras profissionais arquitetos e urbanistas.

No ano de 2022 fechamos o ano com um quantitativo total de 433 relatórios arquivados e, em comparativo com o ano de 2023 com um total de 475 relatórios arquivados e obras fiscalizadas. um crescimento de 9,69% do ano de 2022 para o ano de 2023.

Resultado e Desempenho da Gestão.

Fiscalização in loco



Conselho de Arquitetura e Urbanismo de Roraima

A rede social muito tem influenciado na atuação da fiscalização do CAU-RR, com esse recurso, conseguimos estar atuando no acompanhamento ao vivo do dia a dia das publicações e trabalhos de perfis ligados a construção civil, verificando de imediato a existência do registro dos projetos e das execuções publicadas, podendo prontamente orientar tanto a população do Estado de Roraima quanto os profissionais atuantes no mercado, sabemos que as redes sociais tem se tornado cada vez mais um grande aliado na promoção dos trabalho na área da construção civil, afinal o público esta ali atento para escolher o profissional no qual vai depositar o seu sonho e nos como órgão fiscalizador estamos trabalhando fortemente para que os serviços ofertados em meio as mídias sociais sejam da competência de profissionais habilitados para a execução de um bom trabalho e que arquitetos e urbanistas estejam em evidência.

Resultado e Desempenho da Gestão.

Fiscalização em rede social



Conselho de Arquitetura e Urbanismo de Roraima

No ano final do ano de 2022 o Conselho de Arquitetura e Urbanismo de Roraima deu seguimento a sua fiscalização de redes sociais, conforme manual de fiscalização do CAU-RR, as fiscalizações tem se intensificado aos arquitetos registrados, informando e orientando sobre suas condutas dentro das mídias sociais de venda e apresentação de trabalho arquitetônico das mais diversas áreas.

Em 2023 essa fiscalização de fato ganhou destaque, pois a comunidade de arquitetos e urbanistas bem como os empresários do seguimento da construção civil entenderam que de fato essa fiscalização passou a ser efetiva e com o objetivo de beneficiar a categoria.

Orientando escritórios junto a equipes de trabalho e mídia, construtoras com divulgações efetivas na redes sociais, acadêmicos que já usam dos recursos da internet como meio de divulgação para seus portfólios criativos e demais profissionais envolvidos em trabalhos de projeto e execuções de obras.

O CAU-RR tem divulgado constantemente suas ações no modulo de fiscalização remota, trazendo como retorno para o Conselho um quantitativo de 180 fiscalizações de mídias sociais efetivadas.

Resultado e Desempenho da Gestão.

Fiscalização em rede social



Conselho de Arquitetura e Urbanismo de Roraima

O conselho de arquitetura e urbanismo de Roraima, teve como principal objetivo no ano de 2023 ações educativas na questão da fiscalização de redes sociais, visando orientar todos os profissionais que atuam na área da construção civil. A popularização do uso das redes sociais como meio de venda de serviços tem aumentado significativamente a presença de divulgações de diversos seguimentos, na área da arquitetura não é diferente, e a fiscalização está acompanhando esse crescimento de perto, combatendo o exercício ilegal da profissão, obras irregulares, sem responsabilidades técnicas linkando diretamente com o sistema SICCAU, titulações indevidas e profissionais não registrados que atuam ilegalmente no mercado de trabalho, orientação para acadêmicos e conduta de postagens sem danos éticos aos profissionais atuantes no mercado.

No exercício de 2023, foram fiscalizados 180 publicações em perfis profissionais em redes sociais (arquitetos e empresas).

Resultado e Desempenho da Gestão.

Fiscalização em rede social

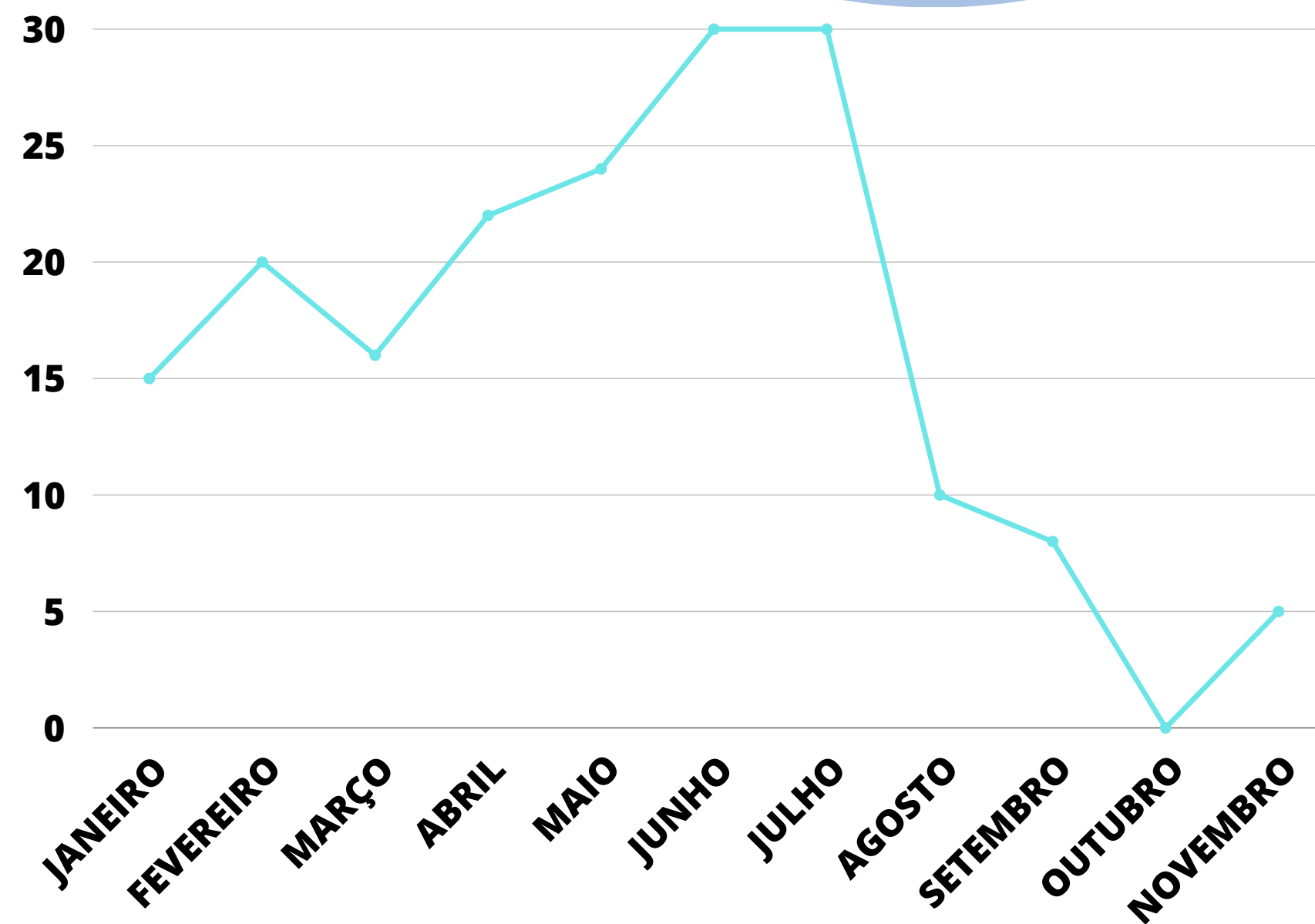

Conselho de Arquitetura e Urbanismo de Roraima



R\$ 363.111,59

74,88% do previsto

INVESTIMENTO REALIZADO



10,66%

Da receita de arrecadação

LIMITE ALCANÇADO



Resultado e Desempenho da Gestão.

Objetivo estratégico

Presença profissional nas obras e serviços fiscalizados

Objetivo: Avaliar a quantidade de presença profissional de Arquitetos e Urbanistas nos serviços fiscalizados.

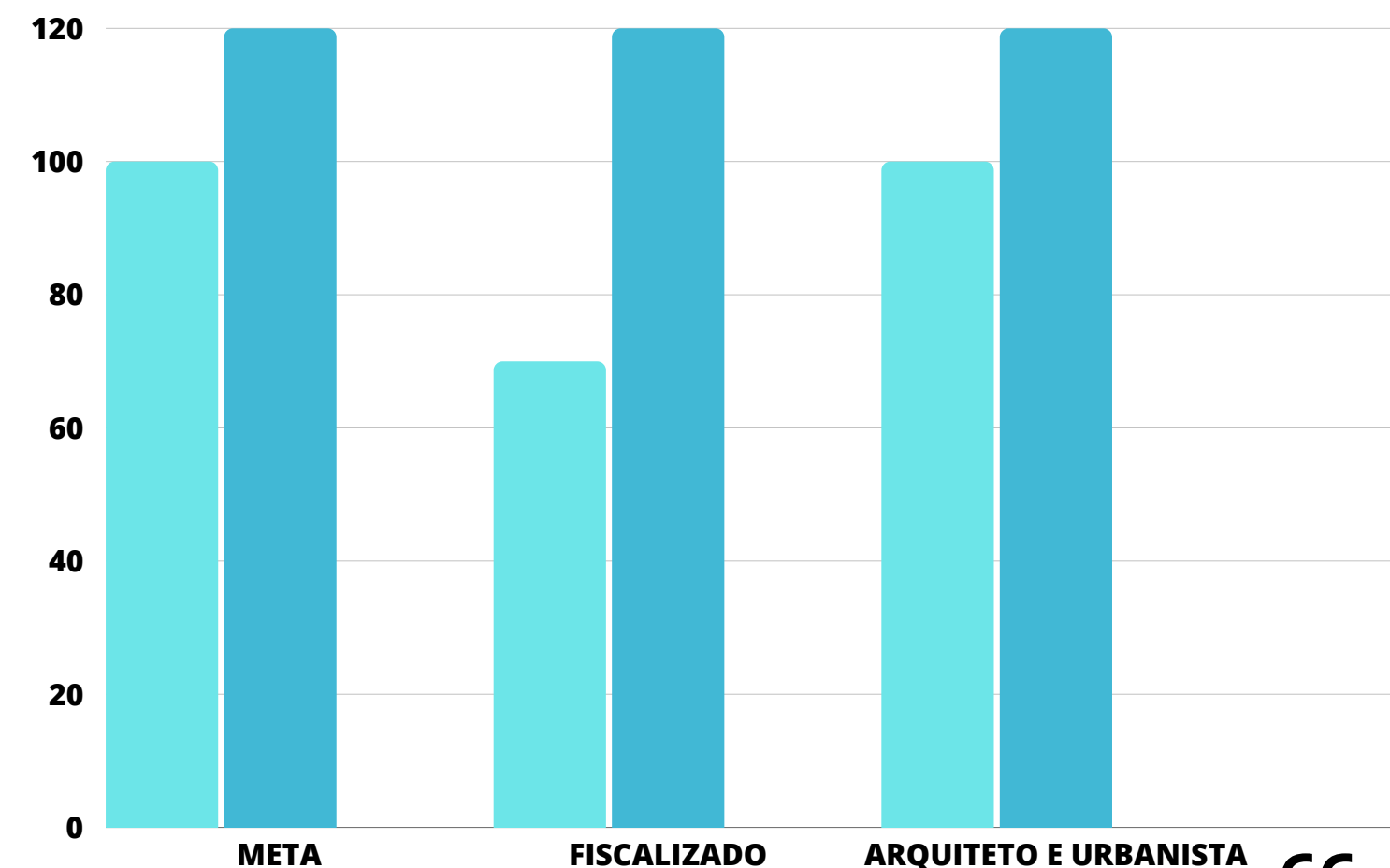

Conselho de Arquitetura e Urbanismo de Roraima

Quantos profissionais ativos: 292
Quantas RRT pagos: 1.213
Quantos relatórios: 475

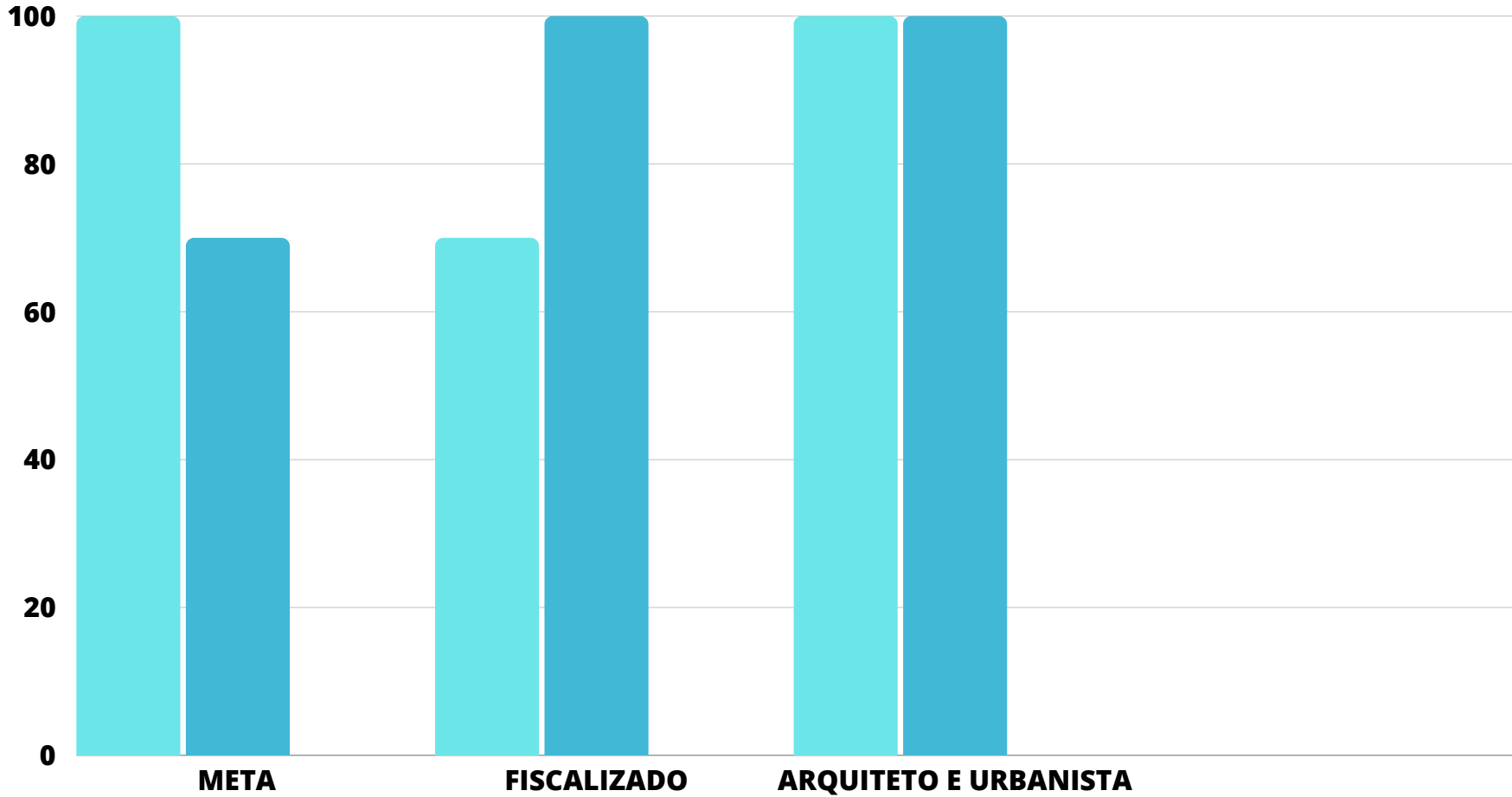

Resultado e Desempenho da Gestão.

Objetivo estratégico



Conselho de Arquitetura e Urbanismo de Roraima

Resultado e Desempenho da Gestão.

Objetivo estratégico

RRT por ano por profissional ativo

Objetivo: Avaliar o número de registro de RRTs no Estado.

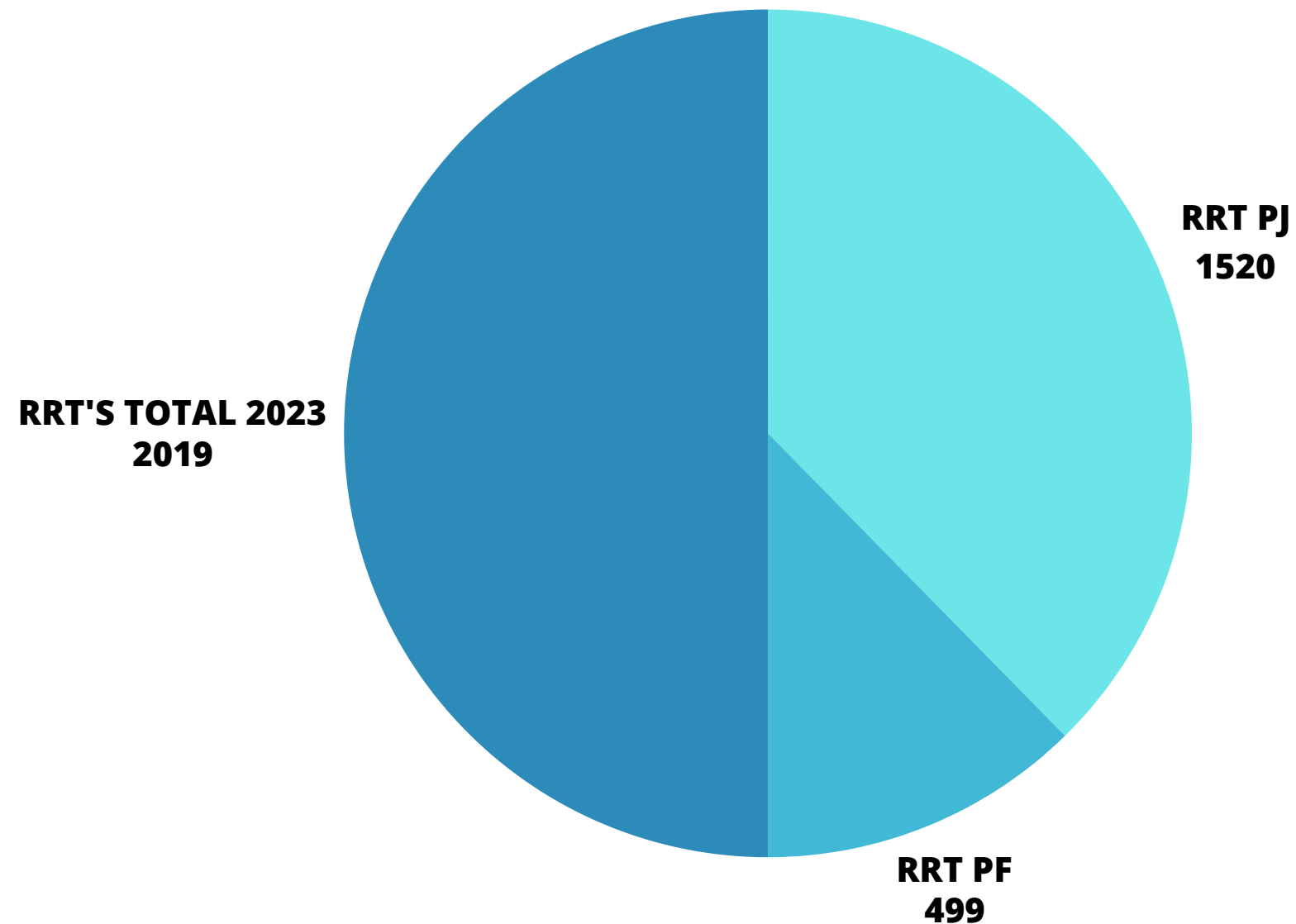

Conselho de Arquitetura e Urbanismo de Roraima

Capacidade de atendimento de denúncias
Objetivo: Avaliar atendimento às denúncias.

DENÚNCIAS	ANO	TIPO	SITUAÇÃO
Remanescente 00	2022	Ética - 00/ Exercício - 00.	Ética - 00 Exercício - 00
Cadastradas 10	2023	Exercício - 10.	Exercício - 10 Arquivadas.
Total 10	Final de 2023	Exercício - 10.	Exercício - 10 Arquivadas.

Resultado e Desempenho da Gestão.

Objetivo estratégico

Capacidade de atendimento de denúncias no ano de **2023**: com remanescentes de 2021 e 2022.

TOTAL A SER ATENDIDO → **100%**

TOTAL ATENDIDO → **100%**

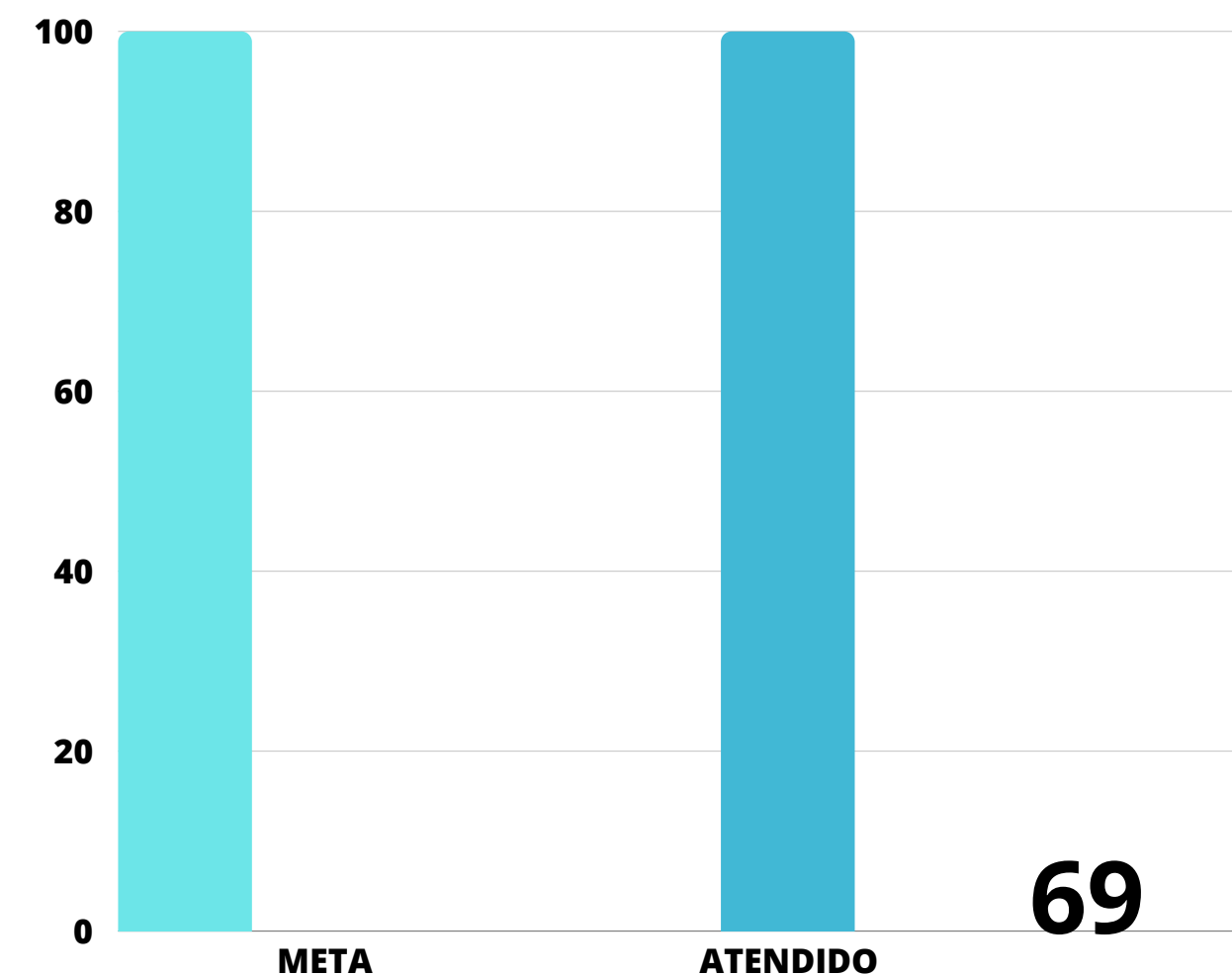

Conselho de Arquitetura e Urbanismo de Roraima

Eficiência na conclusão de processos de fiscalização

Objetivo: Avaliar o tempo de conclusão dos processos de fiscalização.

O Conselho de arquitetura e urbanismo de Roraima tem como normativa o parâmetro de atendimento de demanda de até 180 dias para processos éticos, e de exercício profissional.

No ano de 2023, foi registrado no CAU/RR 10 processos de exercício profissional e, todos já devidamente finalizados e arquivados no sistema SICCAU, tornando o atendimento as demandas exclusivamente cadastradas no ano do exercício de 2023 atendidas na sua totalidade.

O atendimento da fiscalização no ano de 2023 ganha com isso um crescimento anual de 30% no atendimento as demandas de processos.

Resultado e Desempenho da Gestão.

Objetivo estratégico



Conselho de Arquitetura e Urbanismo de Roraima

Resultado e Desempenho da Gestão.

Fiscalização
Denúncias

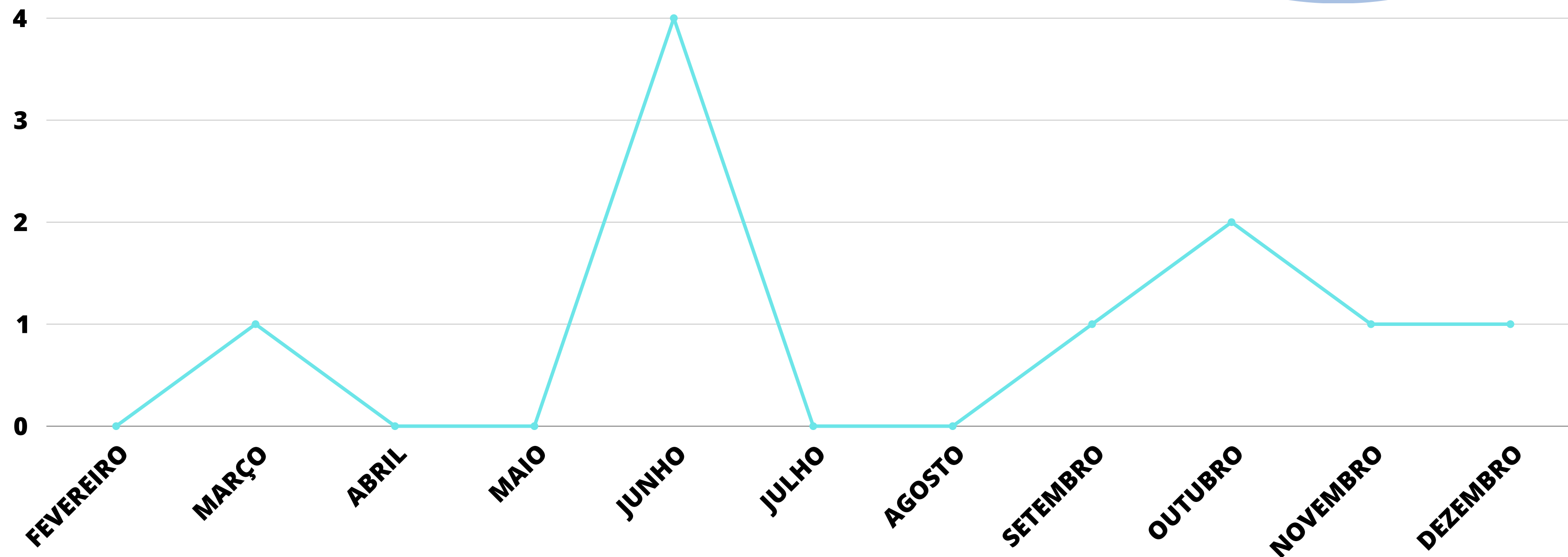

Conselho de Arquitetura e Urbanismo de Roraima

Os atendimentos de rotina consistem em:

- Dúvidas gerais sobre o exercício profissional;
- Registro de empresa;
- Registro de pessoa física;
- Comunicado de visita deixado pela fiscalização;
- Emissão de certidão de acervo técnico (CAT/CAT-A);
- Recebimento de ofícios;
- Entrega de carteira profissional;
- Anuidade e seus descontos;
- Ratificações de boletos gerados;
- Declarações;
- Recebimento de denúncias;
- Atendimento e orientação a sociedade;

Os atendimentos acontecem de forma online (whatsapp, e-mail e telefonema) e presencial entre os horários de 8h às 14h (horário de funcionamento do Conselho).

Resultado e Desempenho da Gestão.

Atendimento ao público

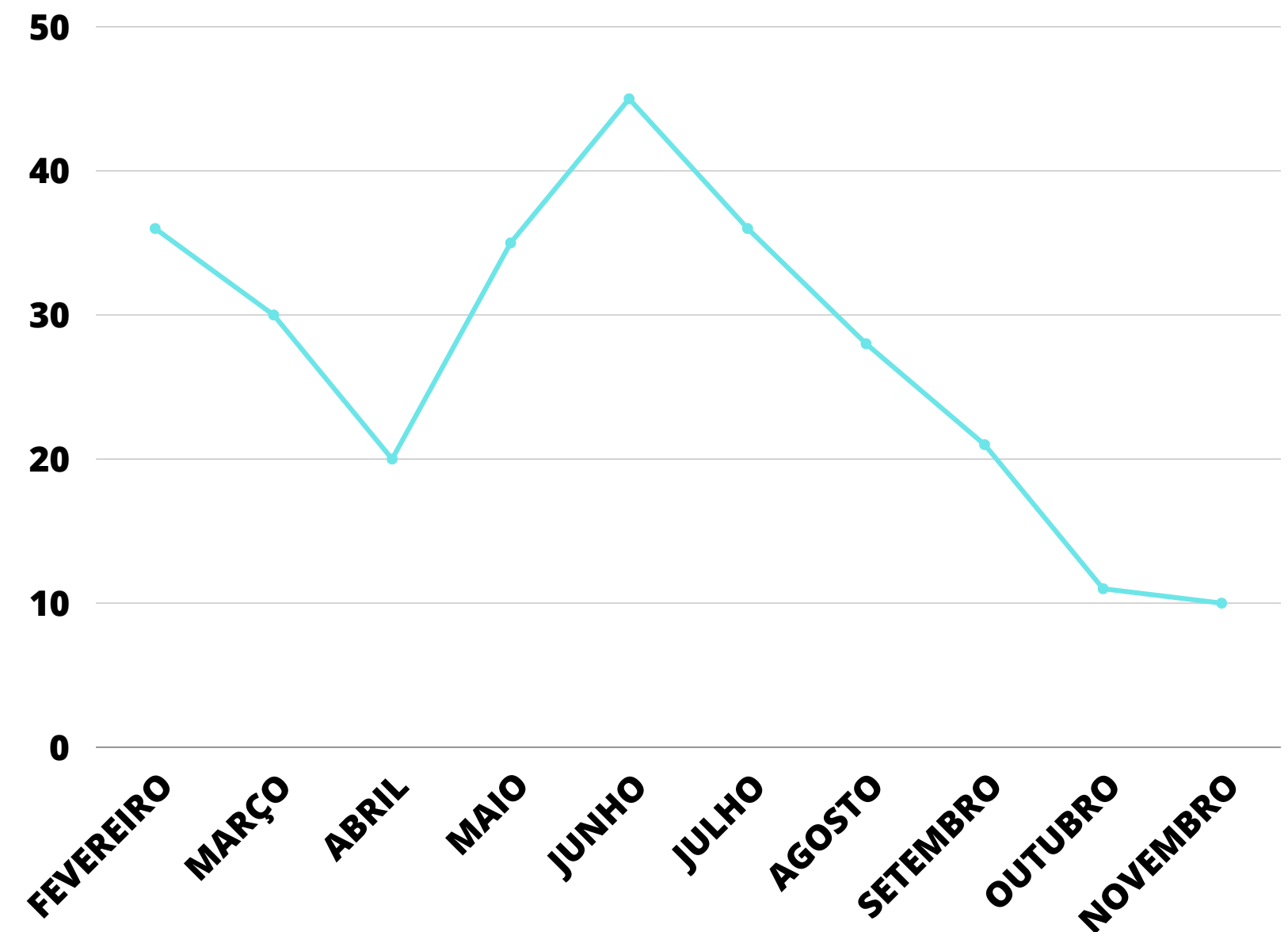

Conselho de Arquitetura e Urbanismo de Roraima

Resultado e Desempenho da Gestão.

Atendimento ao público
RRT Extemporâneo

O Conselho de arquitetura e urbanismo do estado de Roraima atendeu efetivamente 31 solicitações de RRT Extemporâneos no ano de 2023.

O RRT Extemporâneo é o Registro de Responsabilidade Técnica realizado após início da obra, o RRT extemporâneo passa por análise minuciosa da gerencia técnica para conferencia de informações e atividades que estão/foram realizadas, após comprovado a conformidade de informações é validado o RRT.

Somente o ARQUITETO pode solicitar o RRT Extemporâneo através do seu Ambiente Profissional (SICCAU).

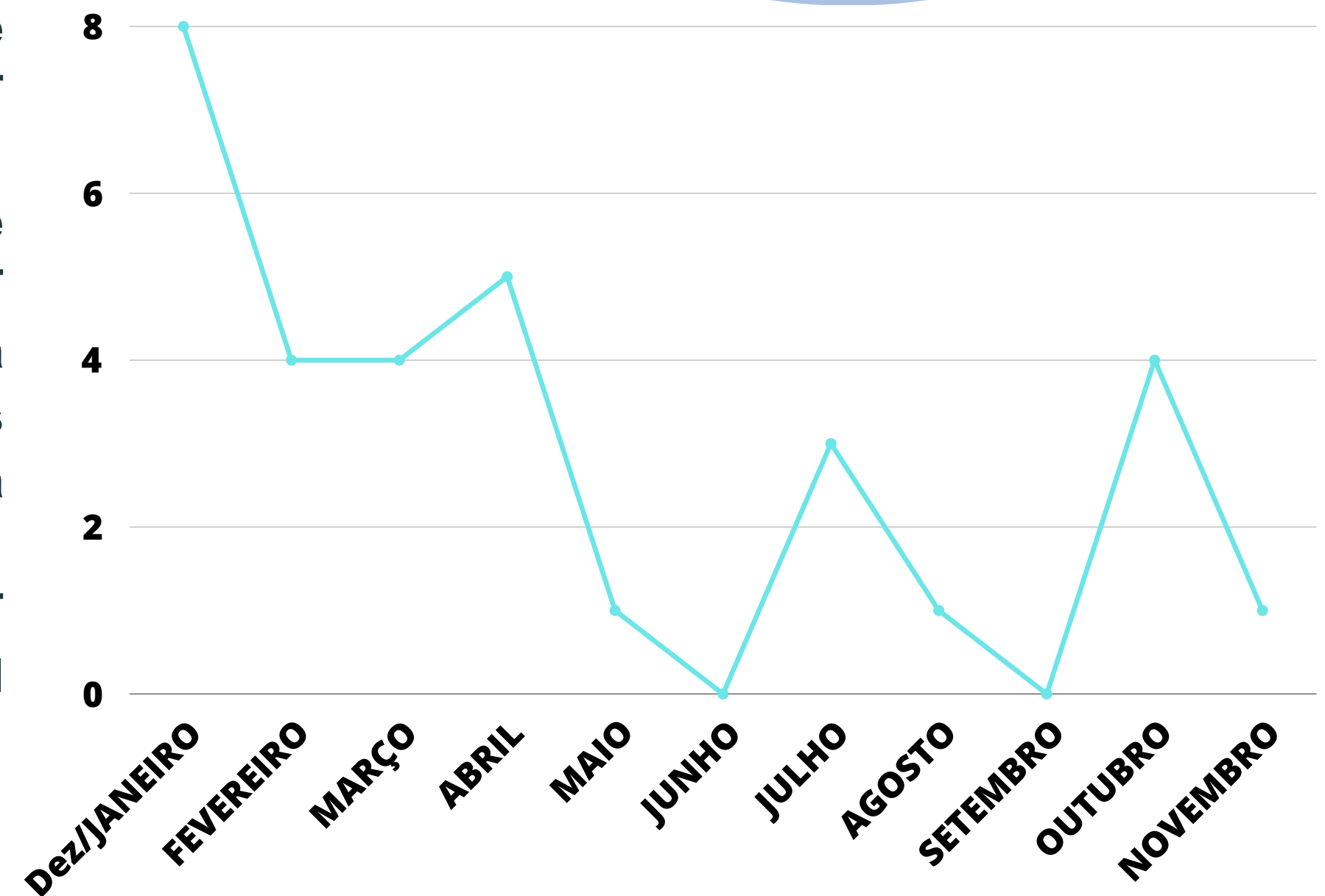

Conselho de Arquitetura e Urbanismo de Roraima

Resultado e Desempenho da Gestão.

Atendimento ao público
RRT Derivado

O RRT Derivado é o Registro de Responsabilidade Técnica advindos registro dos ART 's dos Arquitetos anteriormente vinculados ao CREA.

A necessidade desse acervo antigo, gera a demanda de RRT Derivado.

O ART vinculado ao CREA torna-se um RRT Derivado após solicitação mediante protocolo no ambiente profissional do Arquiteto e Urbanista (SICCAU).

O Conselho de arquitetura e urbanismo incentiva os arquitetos a solicitarem os RRT's derivados para que o acervo dos profissionais não se perca.

No ano de 2023 o CAU-RR recebeu o pedido de cadastro de 5 solicitações de RRT derivado.

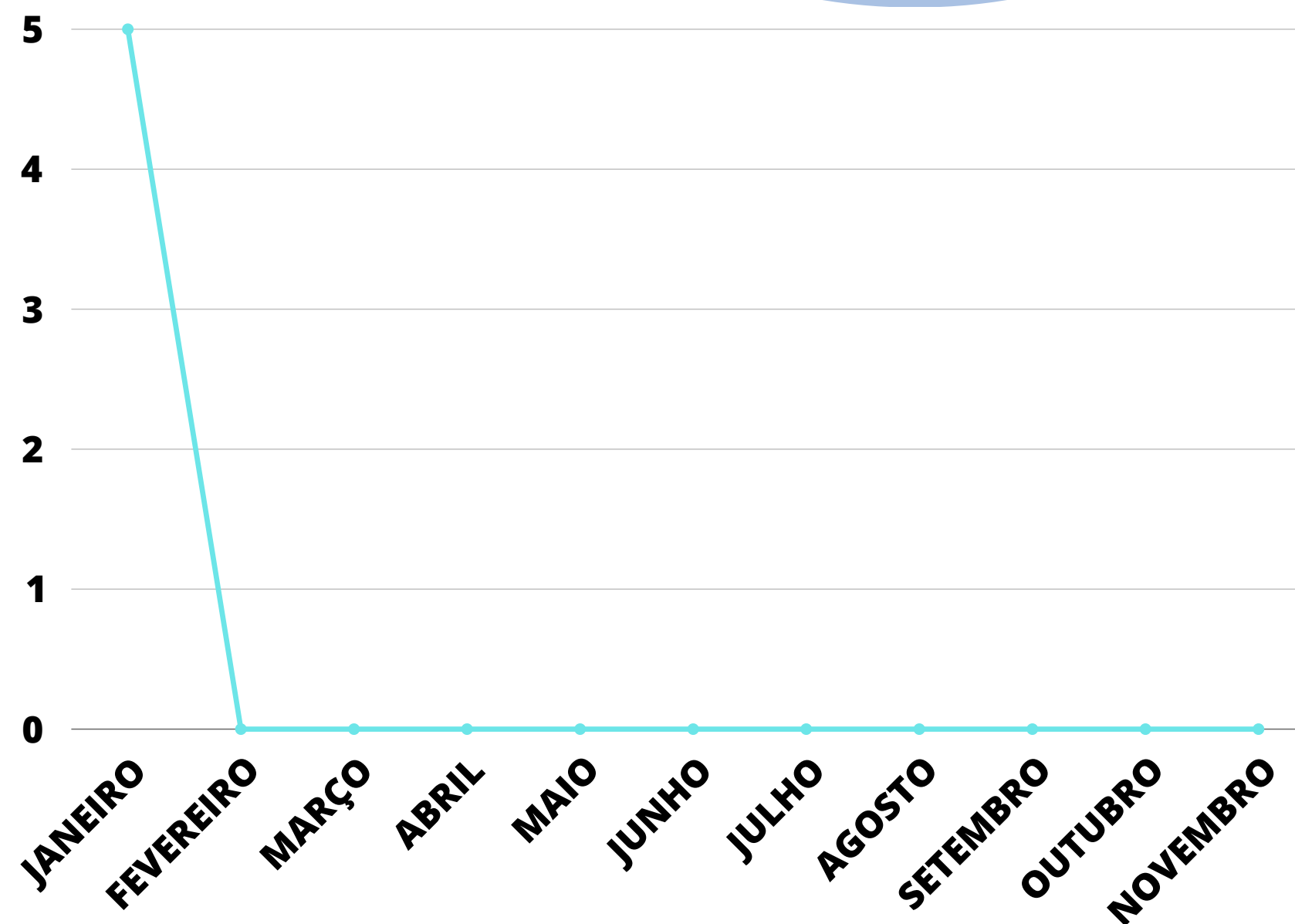

Conselho de Arquitetura e Urbanismo de Roraima

Resultado e Desempenho da Gestão.

Atendimento ao público
Pedidos de Desconto PJ

O desconto de pessoa jurídica de 90% é o desconto disponibilizado para as empresas que em seu Ato Constitutivo, consistem somente 1 ARQUITETO E URBANISTA no quadro societário, permitindo assim, pagar uma anuidade reduzida em 90% do valor total.

O desconto deve ser pago à vista e em parcela única, e não se aplica a anuidade vencida.

O estímulo dos descontos divulgados através das redes sociais, totalizou em novas solicitações no decorrer do ano, até o mês de julho, com a possibilidade de pagar anuidade sem vencimentos.

No ano de 2023 houveram 11 solicitações de desconto de pessoas jurídicas.

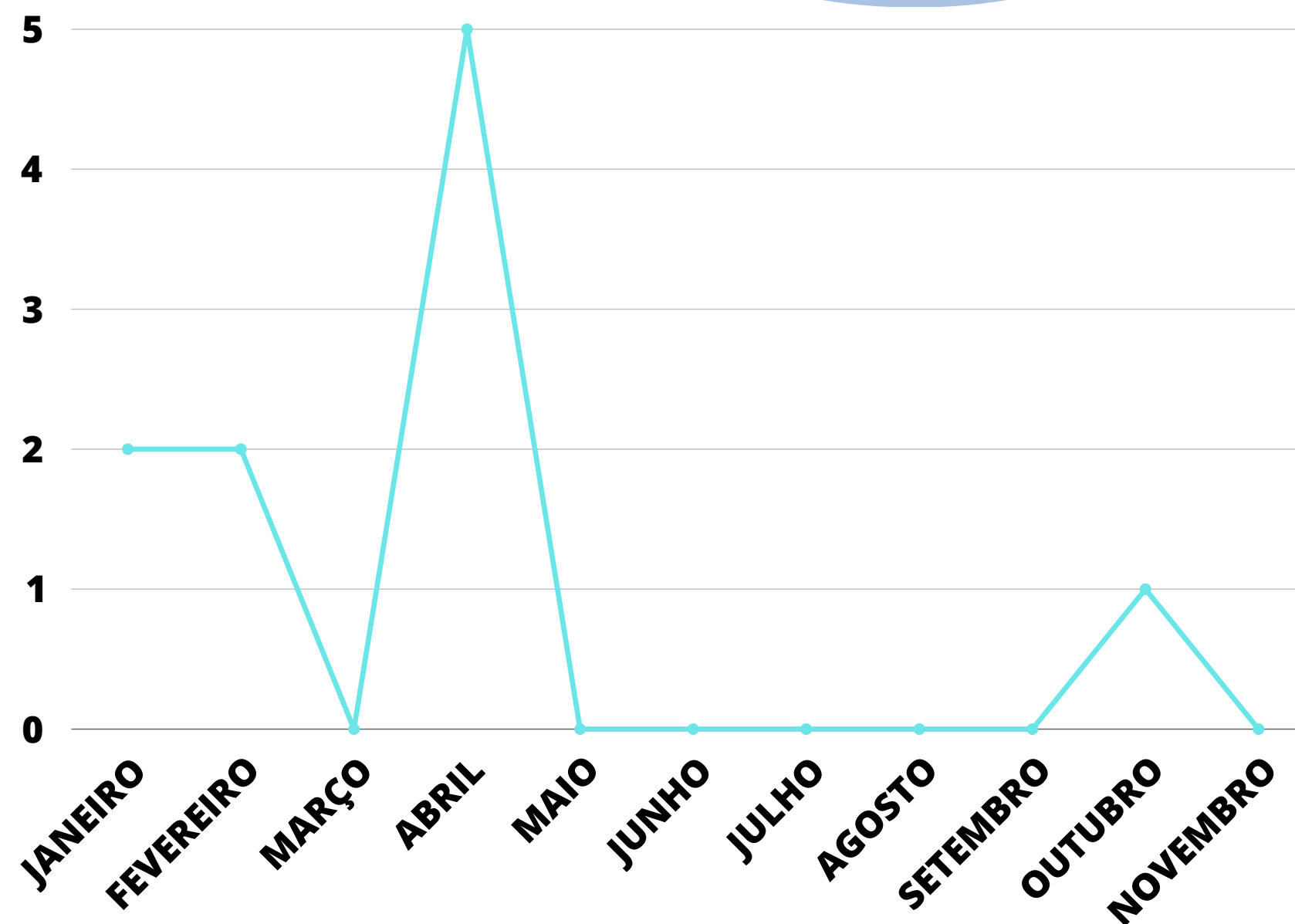

Conselho de Arquitetura e Urbanismo de Roraima

Ao completar o curso de graduação em Arquitetura e Urbanismo, o recém-formado torna-se apto a iniciar o processo de registro profissional junto ao CAU - Conselho de Arquitetura e Urbanismo de sua área de residência.

O registro de pessoa física no CAU é fundamental para habilitar o graduado em Arquitetura e Urbanismo ao pleno exercício da profissão e à utilização do título de Arquiteto e Urbanista. Sua validade estende-se por todo o território nacional, sendo concedido por tempo indeterminado.

No ano de 2023 houveram 35 solicitações de registro de pessoa física.

Resultado e Desempenho da Gestão.

Atendimento ao público
Registro Profissional

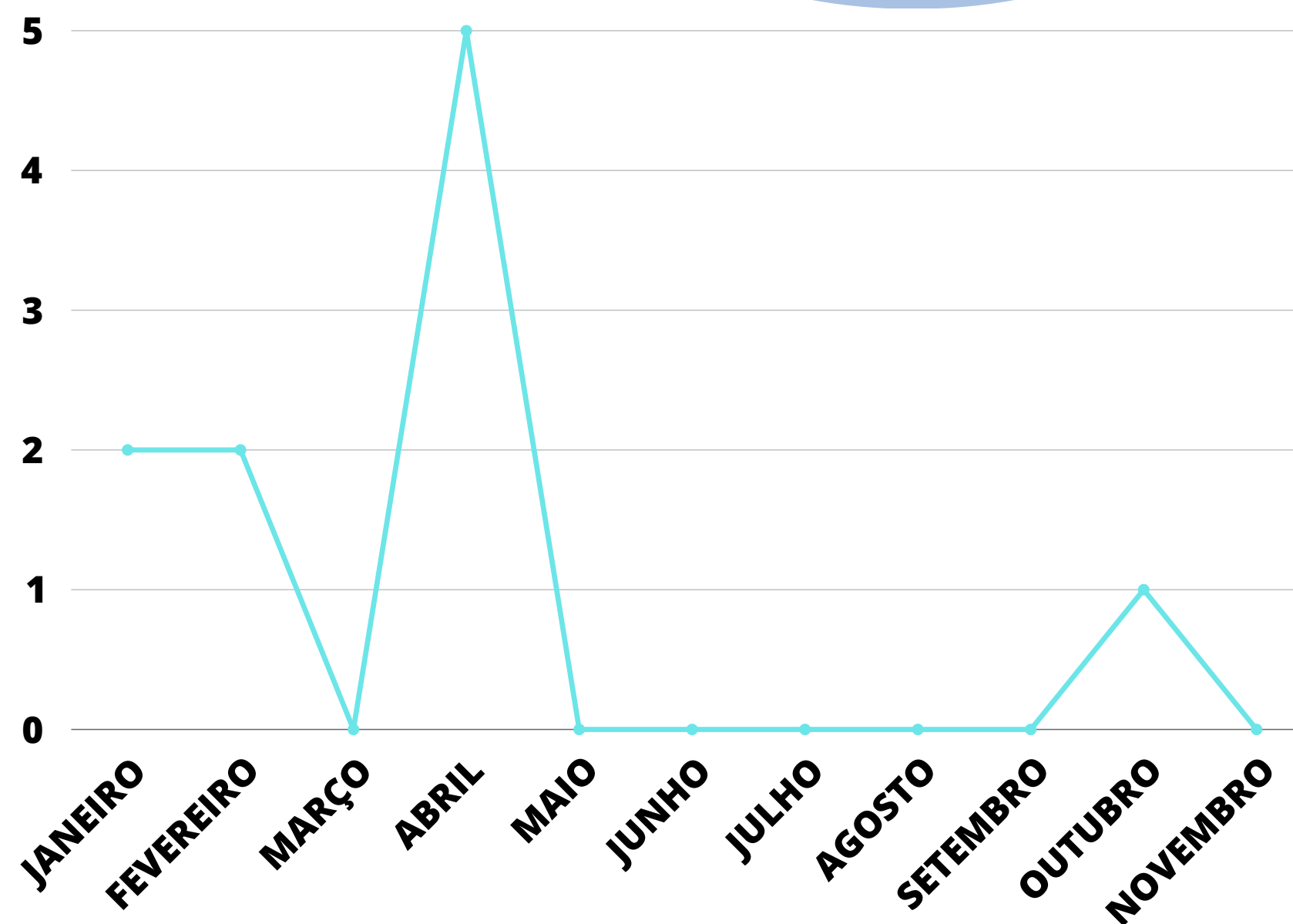

Conselho de Arquitetura e Urbanismo de Roraima

Resultado e Desempenho da Gestão.

Atendimento ao público
Registro de Empresa

O registro de pessoa jurídica é a solicitação que cabe à Empresa que deseja atuar profissionalmente no Território Nacional no Âmbito da Arquitetura e Urbanismo, pode ser solicitado mediante ATO CONSTITUTIVO, CARTÃO CNPJ, CONTRATO DE VÍNCULO COM RESPONSÁVEL TÉCNICO e RESPONSÁVEL TÉCNICO ARQUITETO pela empresa.

No ano de 2023 houveram 8 registros de empresa no Conselho, também houveram 2 atualizações de registro de empresa e 1 interrupção de registro de empresa.

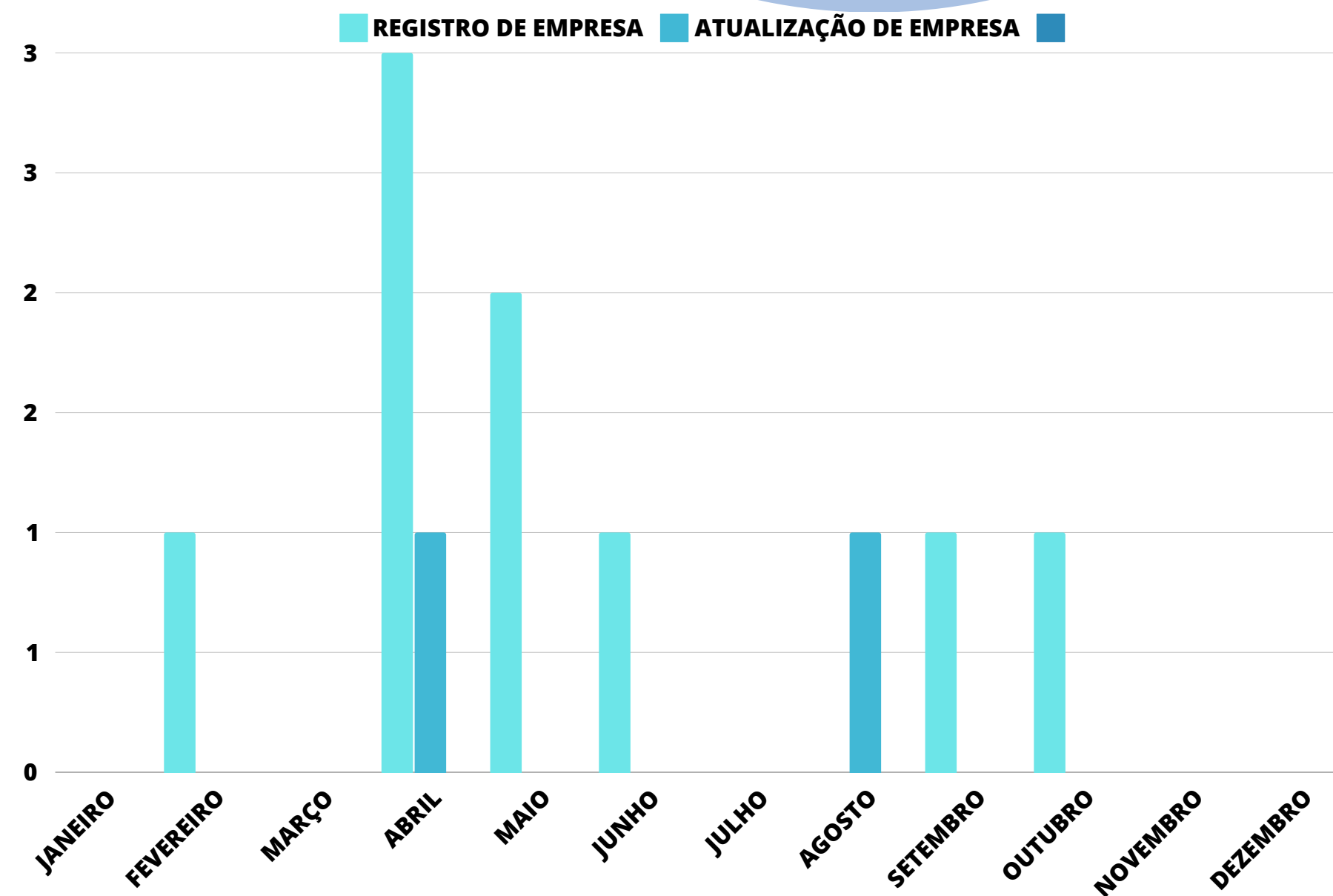

Conselho de Arquitetura e Urbanismo de Roraima

Resultado e Desempenho da Gestão.

Atendimento ao público
Auditoria de RRT

As auditorias de RRT são verificações no sistema a fim de identificar possíveis irregularidades relacionadas ao Registro de Responsabilidade dentro do SICCAU (ambiente profissional dos Arquitetos e Urbanistas), nele existe as seguintes categorias;

- RRTs elaborados e não concluídos
- RRTs excluídos que foram devidamente realizados
- RRTs elaborados pendentes de pagamento
- RRTs com discrepância de informações

Entre outros.

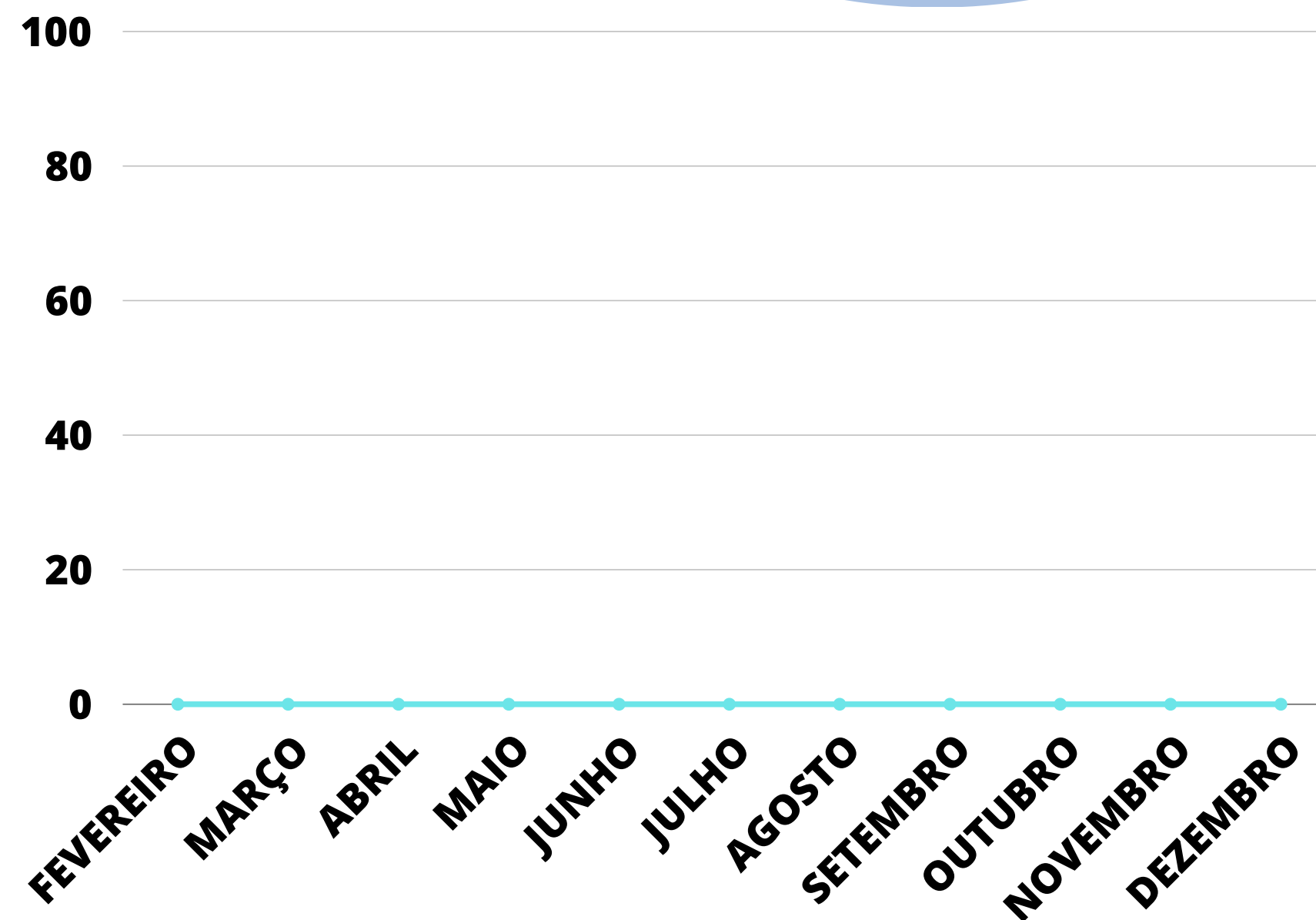

Conselho de Arquitetura e Urbanismo de Roraima

Resultado e Desempenho da Gestão.

Atendimento ao público
Auditoria de RRT

CAT é o documento que certifica, para os efeitos legais, o conjunto de Registros de Responsabilidade Técnica (RRTs) baixados que compõem o acervo técnico do arquiteto e urbanista.

CAT-A é o documento que certifica que o profissional realizou determinada atividade técnica, devidamente formalizada em Registro de Responsabilidade Técnica (RRT) e comprovada por meio de um atestado técnico fornecido somente por contratante pessoa jurídica.

A CAT-A pode ser utilizada como comprovação de qualificação técnica em concorrências e licitações, nos termos da Lei nº 8.666/1993 e Lei nº 14.133/2021.

No exercício de 2023, houveram 14 solicitações de Certidão de Acervo Técnico com atestado no Conselho.

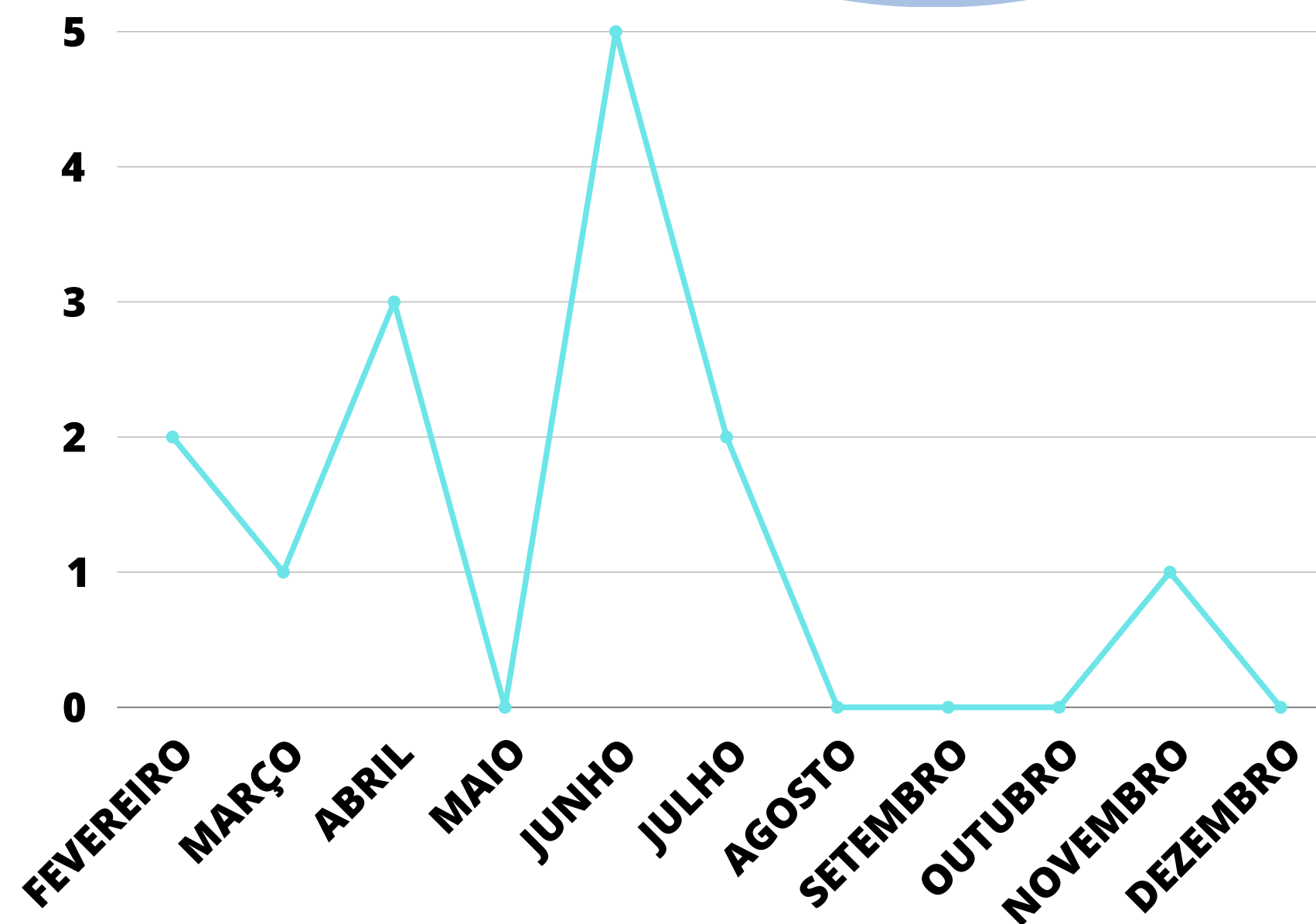

Conselho de Arquitetura e Urbanismo de Roraima

No ano de 2023 o Conselho de arquitetura e urbanismo de Roraima alavancou suas atividades de fiscalização in loco, com o plano de ação consolidado foram percorridos 54 bairros na cidade de Boa Vista.

Com rotina de fiscalização intensa e procurando a efetiva orientação dos profissionais que atuam na área da construção civil em Roraima, os agentes de fiscalização desempenharam um trabalho de análise minuciosa em cada obra encontrada na capital, pedindo informações de projetos e acompanhando as autorizações de cada obra fiscalizada, foi cobrado de construtoras e profissionais autônomos o cumprimento da lei “ art. 16 da Lei Federal nº 5.194/66. A placa deve ser colocada em local visível e legível do lado da via pública. As dimensões e o material utilizado na confecção da placa ficam a critério do profissional, desde que garantam essas condições de visibilidade e legibilidade.

Resultado e Desempenho da Gestão.

Pano de ação - Capital
exercício 2022



GESTÃO DE PESSOAS



Conselho de Arquitetura e Urbanismo de Roraima

Gestão de Pessoas

A política de gestão de pessoas praticada pelo CAU/RR é pautada nas diretrizes institucionais e desenvolvida por meio de ações específicas na área de recursos humanos, voltadas à valorização do seu corpo funcional.

Tem como finalidade motivar e comprometer os empregados com os resultados operacionais da unidade de trabalho e, conseqüentemente, com os objetivos estratégicos da organização.

A política fundamenta-se em questões como: desenvolvimento profissional, remuneração e capacitação.

Conformidade legal

Para assegurar a conformidade da gestão de pessoal, observa-se o conjunto de regras e diretrizes estabelecidas pelo Governo Federal e órgãos de controle, a seguir.

Constituição Federal; Consolidação das Leis do Trabalho; Lei nº 6.019/74; Lei 8.212/91; Lei 8.213/91; Lei 11.788/08; Normas internas do CAU, entre outras

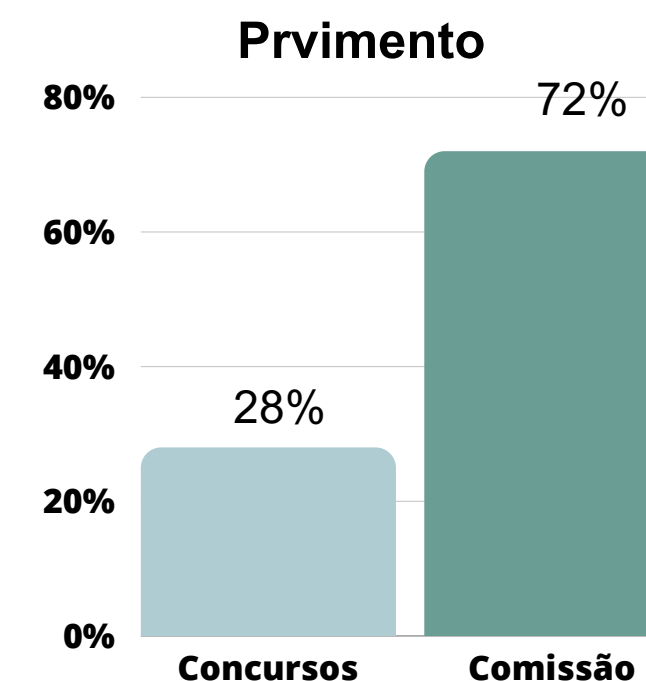
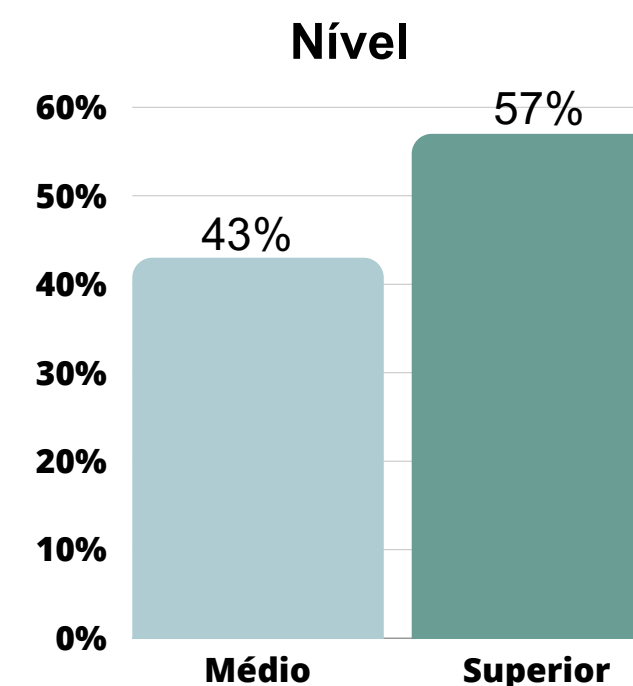
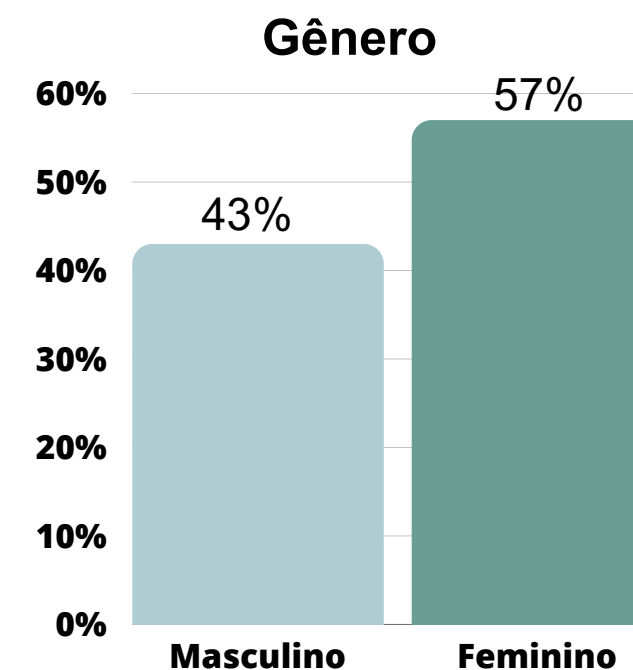

Conselho de Arquitetura e Urbanismo de Roraima

Cargo

- Gerente Geral
- Secretário Geral
- Assessor de fiscalização

- Gerente Técnico
- Analista de Fiscalização

- Gerente Financeiro
- Assessora de Comissões e Plenária

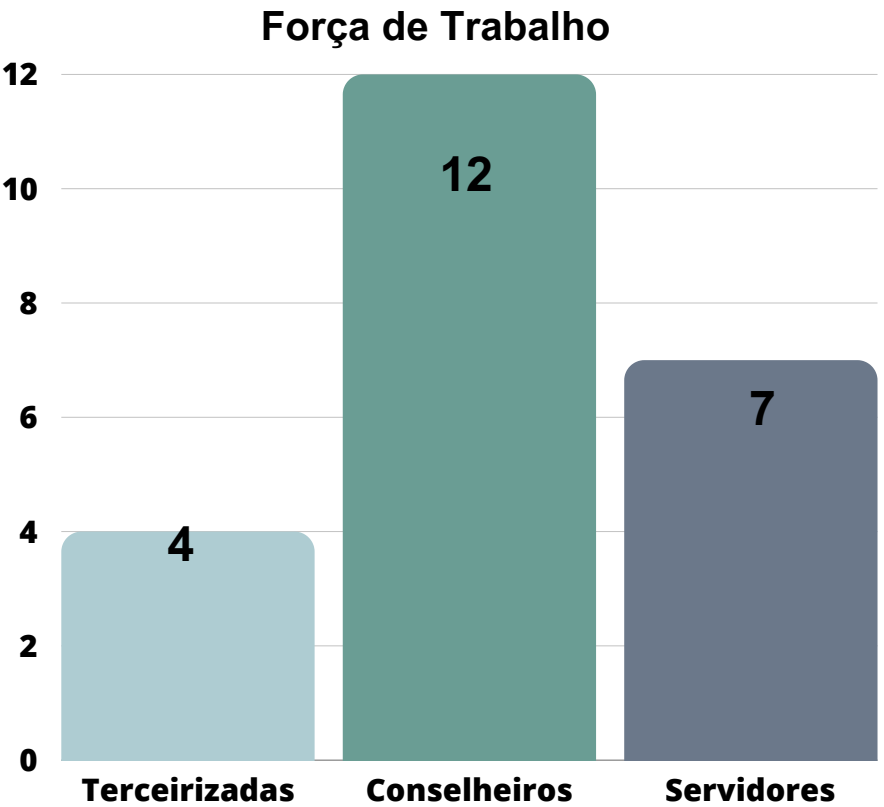

Conselho de Arquitetura e Urbanismo de Roraima

Gestão de Pessoas

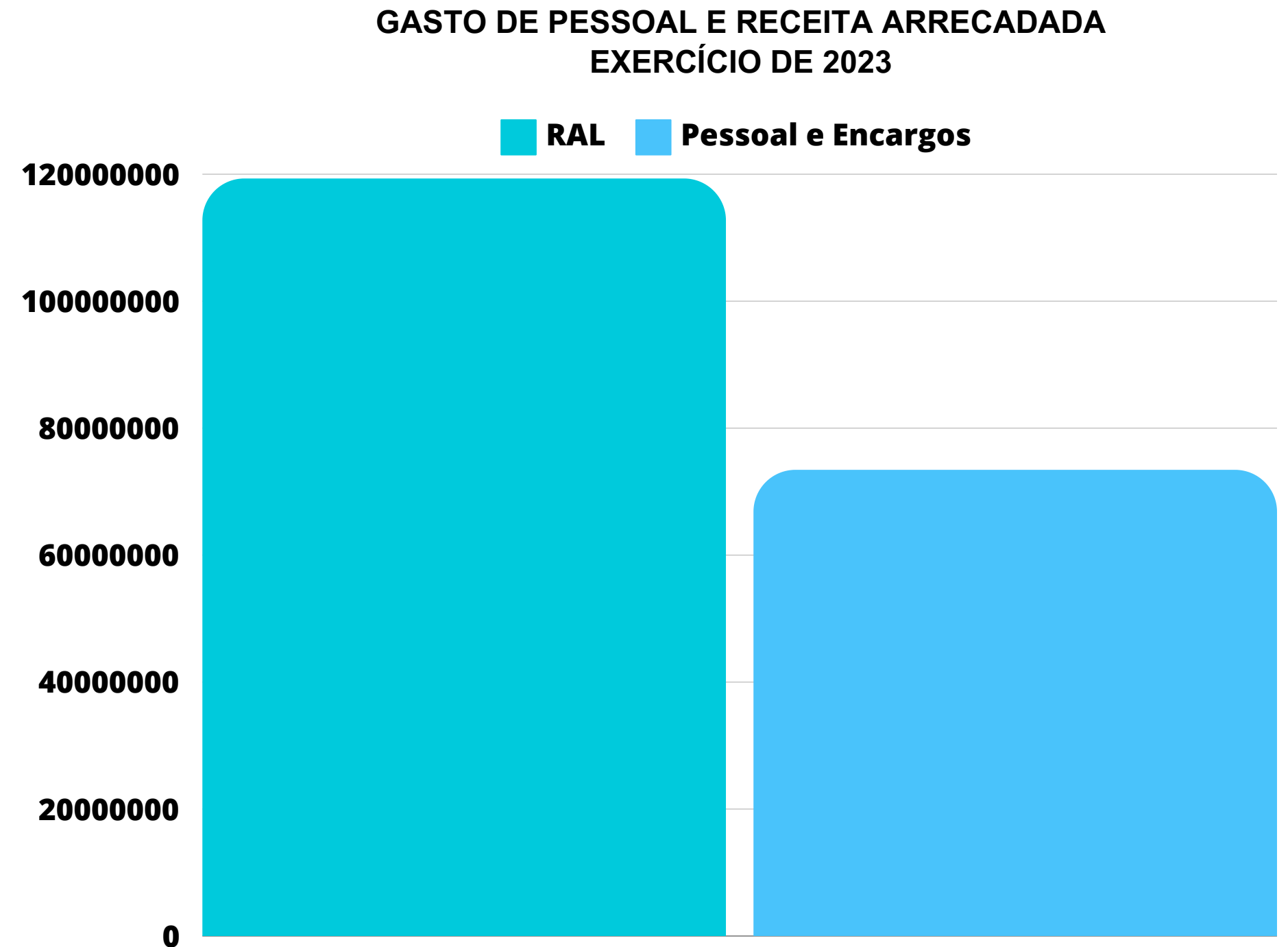
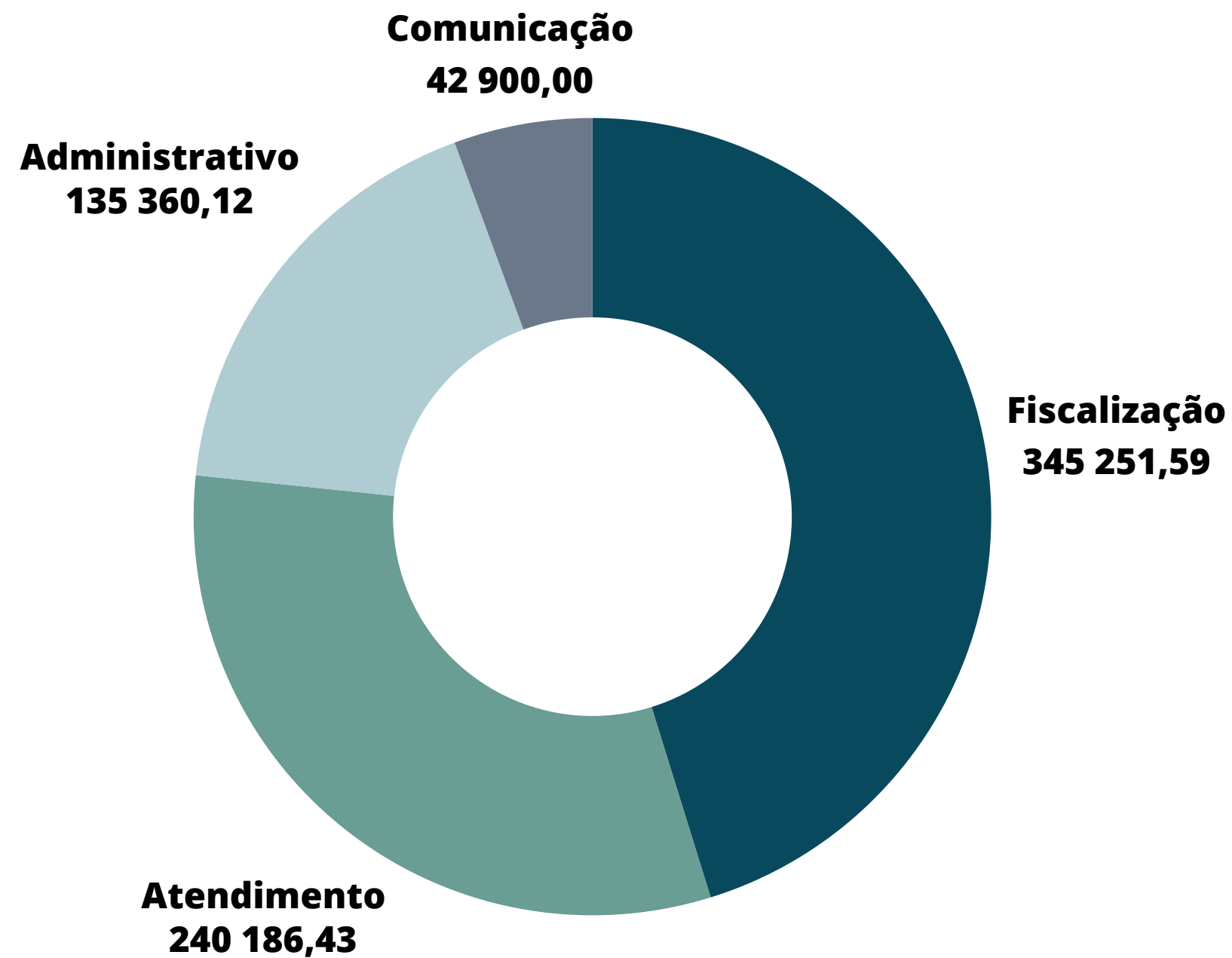

Gestão Orçamentaria e Financeira

Toda a gestão orçamentária e financeira é efetuada através do acompanhamento dos projetos e atividades contidos no Plano de Ação e Orçamento do CAU/RR, dentro do planejamento efetuado e aprovado no que compete ao exercício de 2023. As aplicações financeiras e demais receitas têm acompanhamento diário tanto as contas bancárias como no SICCAU e no SISCONT por meio de registros diários.

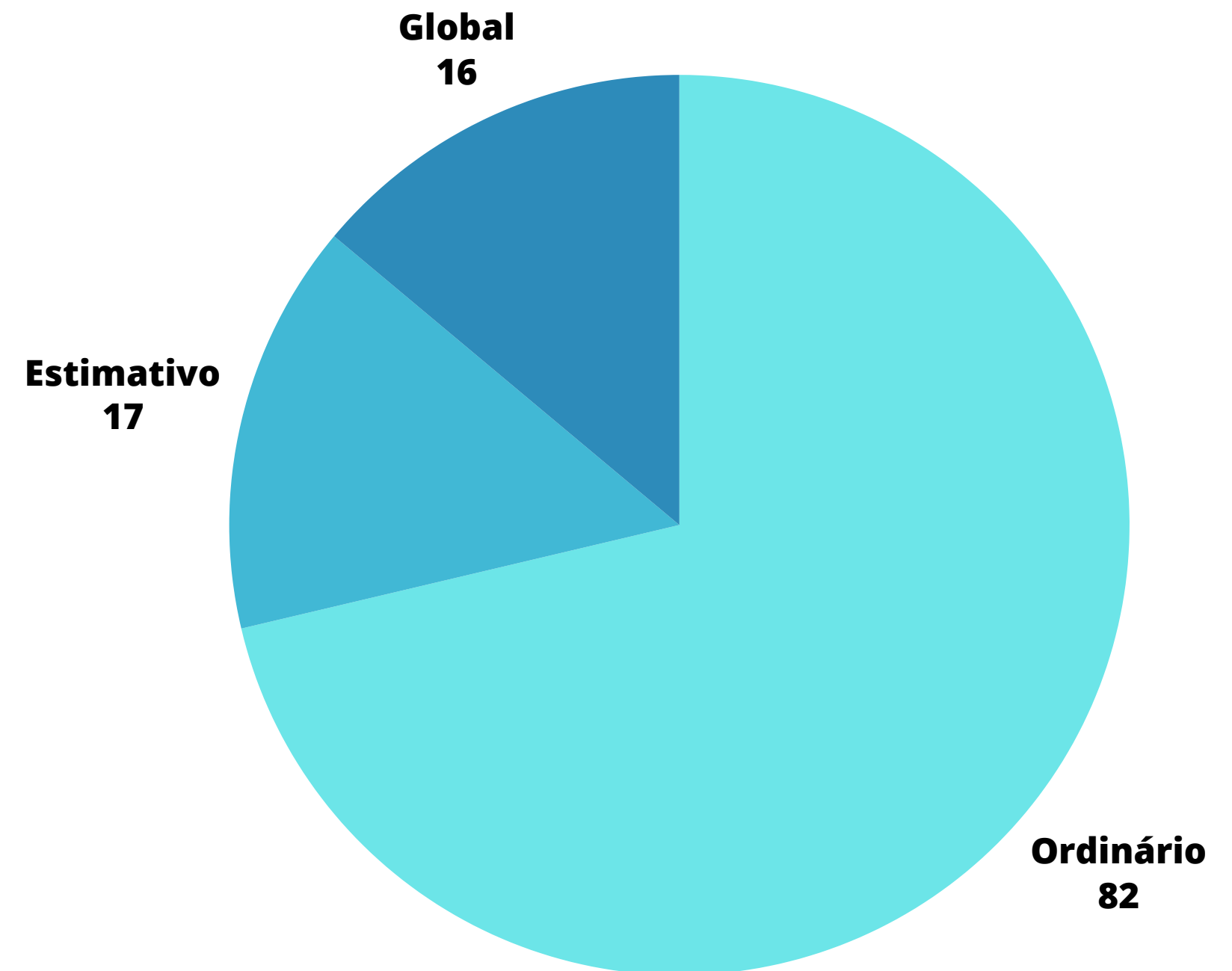
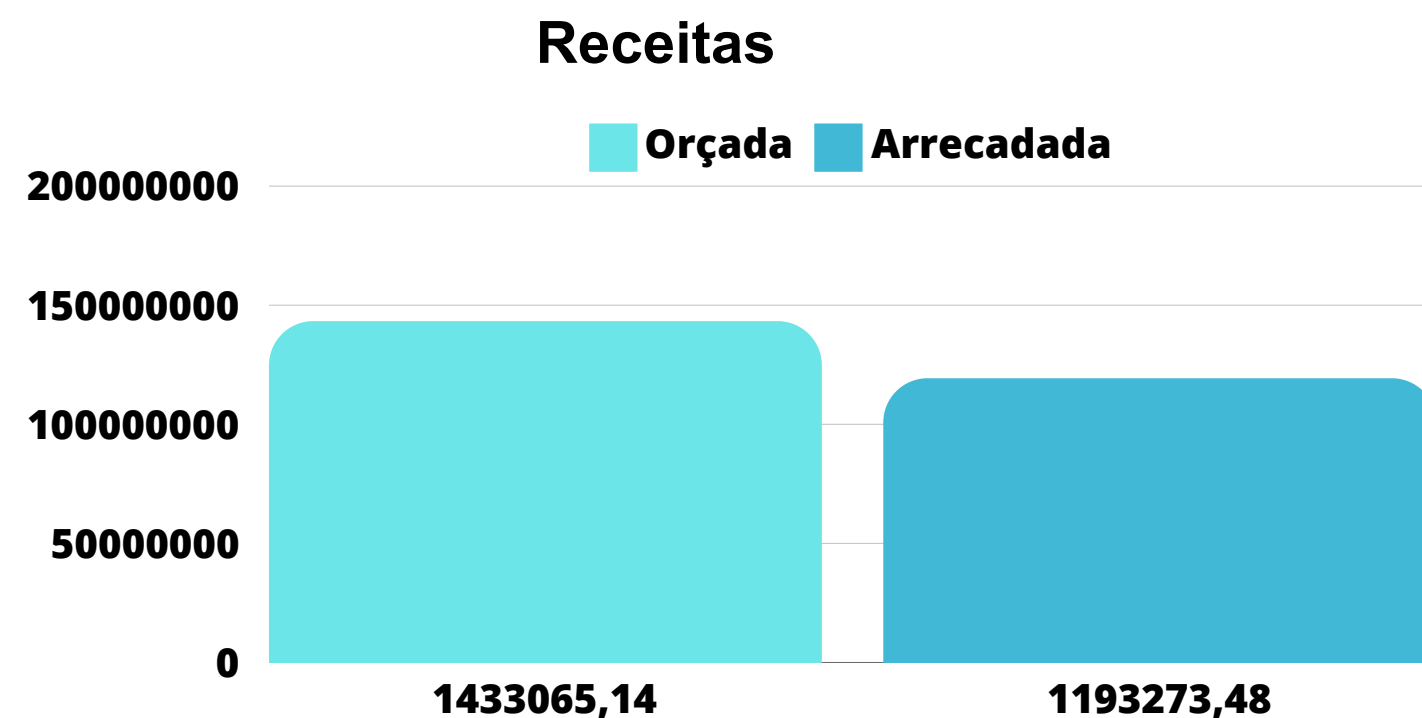



INFORMAÇÕES ORÇAMENTÁRIAS, FINANCEIRAS E CONTÁBEIS



Toda a gestão orçamentária e financeira é efetuada através do acompanhamento dos projetos e atividades contidos no Plano de Ação e Orçamento do CAU/RR, dentro do planejamento efetuado e aprovado no que compete ao exercício de 2023. As aplicações financeiras e demais receitas têm acompanhamento diário tanto as contas bancárias como no SICCAU e no SISCONT por meio de registros diários.

Gestão Orçamentária e Financeira

Informações Contábeis - Exercício 2023

Execução Orçamentária			
Execução do Orçamento da Receita e Despesa e Resultado Orçamentário			
Tipo	Correntes	Capital	TOTAL
Receita Orçada	1.360.635,85	72.429,29	1.433.065,14
Receita Arrecadada	1.193.273,48	-	1.193.273,48
Percentual Arrecadado	87,70%	-	83,27%
Despesa Orçada	1.433.065,14	-	1.433.065,14
Despesa Empenhada	1.218.402,21	-	1.218.402,21
Percentual Realizado	85,02%	-	85,02%
Reserva de Contingência			
Resultado Orçamentário	(25.128,73)	-	-
Resultado Primário	(25.128,73)	-	-

Resultado Financeiro

Ativo Financeiro	175.444,80
(-) Passivo Circulante	125.437,33
(-) Restos a Pagar Não Processado	0,00
(=) Superávit Financeiro	50.007,47

Após análise do Balanço Patrimonial do mês de dezembro de 2023, verificou-se que o CAU-RR passou com um superávit financeiro no valor de R\$ 50.007,47.

Todas as contratações do CAU/RR são regidas pela Lei de Licitações nº 8.666, de 21 de junho de 1993, que estabelece normas gerais sobre licitações e contratos administrativos pertinentes a obras, serviços, inclusive de publicidade, compras, alienações e locações. Dentre as principais aquisições e contratações em 2023, elencamos, abaixo, as modalidades e contratos realizados pelo CAU/RR

PROCESSO	OBJETO	Empresa	Modalidade	Contrato	INICIO	Termo Aditivo	VIGENCIA
001/2019	Assessoria de Comunicação	Like U	Carta Convite	009/2019	13/09/2019	4º Termo Aditivo	13/09/2024
010/2021	Assessoria Jurídica	Mourão	Inexigibilidade	003/2021	26/03/2021	2º Termo Aditivo	26/03/2023
029/2021	Termo de Cooperação Técnica ATHIS	CODESAIMA	Acodo de Cooperação Técnica	001/2021	07/06/2021	2º Termo Aditivo	07/06/2024
039/2021	Serviço de Limpeza Predial	IBIAPINO & PINHEIRO LTDA	Dispensa de Licitação	010/2021	10/12/2021	2º Termo Aditivo	10/12/2024
040/2021	Acordo de Cooperação Técnica IEL	INSTITUTO EUVALDO LODI - IEL	Acodo de Cooperação Técnica	002/2021	05/11/2021	2º Termo Aditivo	05/11/2023
007/2022	Passagens Aéreas	SOL BRAVO - COMERCIO & SERVIÇOS LTDA	Carta Convite	005/2022	23/03/2022	-	23/03/2023
009/2022	Aquisição de Combustível	KOTINSKI & CIA LTDA	Dispensa de Licitação	003/2022	21/02/2022	-	21/02/2024
017/2022	Segurança Eletrônica	M. SALES SOUSA - ME	Dispensa de Licitação	002/2022	04/02/2022	-	04/02/2024
022/2022	Plano de Saúde	UNIMED FAMA	Carta Convite	009/2022	30/06/2022	-	30/06/2023
029/2022	Organização de Eventos	LIMA EMPREENDIMENTOS COMERCIO E FLORES EIRELI	Carta Convite	011/2022	20/10/2022	-	20/10/2023

Conselho de Arquitetura e Urbanismo de Roraima

Deve conter:

- a) estimativa de custos por área de atuação, demonstrando a distribuição dos recursos consumidos entre as áreas finalísticas (fiscalização da atividade profissional) e de suporte;
- b) principais desafios e ações futuras para alocação mais eficiente de recursos e melhoria da qualidade dos gastos.

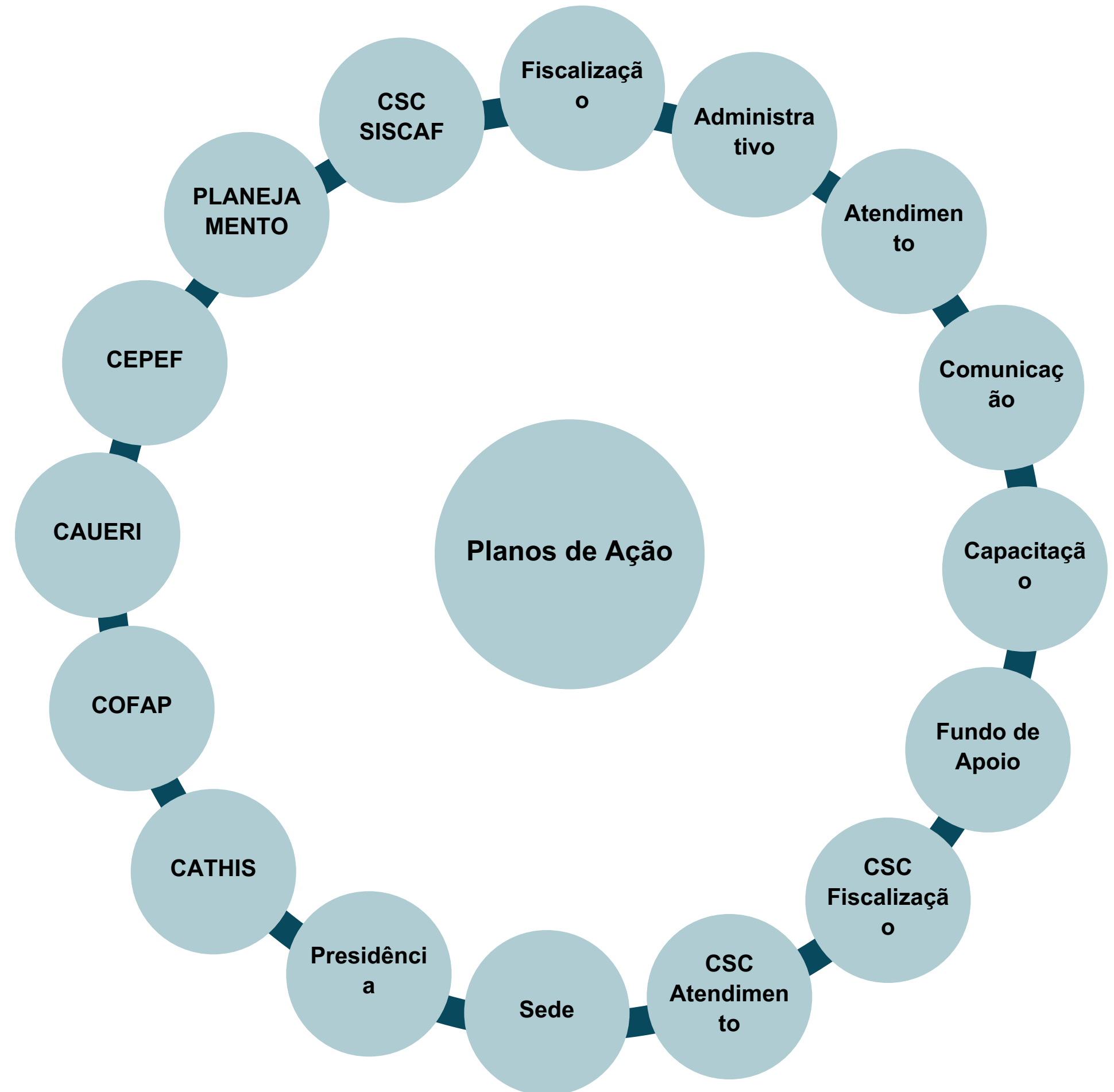

Gestão de Custos

Conselho de Arquitetura e Urbanismo de Roraima

É efetuada de acordo com as diretrizes orçamentárias e realizada por centro de custos. Cada Projeto e ou Atividade possui um centro de custo integrado às ações aprovadas no seu plano de ação e vinculadas a uma meta estratégica.

São acompanhadas mensalmente, e relatados possíveis desvios de cursos, quando há necessidade, são efetuados ajustes contábeis e ou transposições mediante solicitação e aprovação das instâncias e ou dos requerentes, quando ocorre alteração no valor total do orçamento no plano, são efetuadas reformulações.



Todos os projetos e atividades aprovados e contidos no Plano de Ação do CAU/RR são organizados e vinculados por centro de custos, que os remete a uma conta contábil permitindo identificar os custos específicos de cada ação. Assim, são conhecidos os custos fixos, e os custos variáveis, o que permite efetuar por ocasião da elaboração do Plano de Ação e Orçamento do CAU/RR, para cada exercício as projeções de despesas que são acompanhadas, tanto no início do exercício e ou contratos assinados, para a indicação orçamentária, emissão de pré-empenhos e empenhos. Posteriormente são acompanhados os índices de reajustes contratuais, e as respectivas execuções quantitativas e financeiras. Então a gestão dos custos é efetuada todos os dias, com acompanhamento dos pagamentos, e registros de todos os documentos que deram origem ao gasto, no que se refere a receita o acompanhamento é efetuado diariamente, sendo registrado as variações de todas as rubricas.

Considerações

O conjunto autárquico formado pelo CAU/BR e pelos CAU/UF utiliza um mesmo sistema informatizado de contabilidade estando este integrado a diversos sistemas de controle administrativo possibilitando, assim, um acompanhamento da gestão contábil do conjunto em tempo real, tanto pelas áreas técnicas do CAU/BR como por sua assessoria contábil terceirizada que presta consultoria e emite relatórios contábeis a todos os entes do CAU.

Norma interna

Além da Lei nº 4320/1964, das Normas Brasileiras de Contabilidade Aplicadas ao Setor Público (NBCASP) e do manual correspondente (MCASP) seguidas integralmente pela Contadoria do CAU/ RR, a Resolução CAU/BR nº 174/2018 dispõe sobre procedimentos orçamentários, contábeis e de prestação de contas a serem adotados pelo CAU/BR e pelos CAU/UF (<https://transparencia.caubr.gov.br/resolucao174/>). Tal norma propicia ao CAU/BR, dentre outros, exercer acompanhamento por meio de orientações e proposições de melhorias das informações contábeis.

Auditoria Interna do CAU/BR

A Contadoria do CAU/ RR conta ainda com a Auditoria (interna) do CAU/BR a qual incumbe “manifestar-se acerca das informações contábeis mensais por meio de relatórios”, segundo o art. 8º, § 2º, e art. 11, da referida Resolução CAU/BR nº 174/2018.

Declaração do Contador do CAU/ RR

Declaro que as informações constantes das Demonstrações Contábeis: Balanço Patrimonial, Balanço Orçamentário, Balanço Financeiro, Demonstração de Fluxos de Caixa e Demonstração das Variações Patrimoniais, regidos pela Lei nº 4.320/1964, pelas Normas Brasileiras de Contabilidade Aplicadas ao Setor Público (NBCASP) e pelo respectivo manual (MCASP), referentes ao exercício de 2023, refletem nos seus aspectos mais relevantes a situação orçamentária, financeira e patrimonial do Conselho de Arquitetura e Urbanismo de Roraima – CAU/ RR.

Boa Vista - RR, 05 de março de 2023.

Richard Quirino Leão Pereira
Contador CRC/RR 001911/O-8

Período: 01/01/2023 a 31/12/2023

Balanco Patrimonial

Período Anterior: 01/01/2022 a 31/12/2022

ATIVO			PASSIVO		
Especificação	Exercício Atual	Exercício Anterior	Especificação	Exercício Atual	Exercício Anterior
ATIVO CIRCULANTE	270.378,90	382.536,35	PASSIVO CIRCULANTE	125.437,33	95.314,10
CAIXA E EQUIVALENTES DE CAIXA	175.444,80	204.995,75	OBRIGAÇÕES TRABALHISTAS, PREVIDENCIÁRIAS E ASSISTENCIAIS A PAGAR A CURTO PRAZO	96.657,24	68.746,55
CRÉDITOS A CURTO PRAZO	40.795,37	130.411,41	EMPRÉSTIMOS E FINANCIAMENTOS A CURTO PRAZO	0,00	0,00
CRÉDITOS A RECEBER - DO EXERCÍCIO	6.608,65	108.001,20	FORNECEDORES E CONTAS A PAGAR A CURTO PRAZO	6.736,16	14.582,66
CRÉDITOS A RECEBER - DO EXERCÍCIO ANTERIOR	358.995,61	254.934,81	OBRIGAÇÕES FISCAIS A CURTO PRAZO	367,75	367,75
(-) Provisão para Devedores Duvidosos	311.591,59	232.524,60	OBRIGAÇÕES DE REPARTIÇÃO A OUTROS ENTES	0,00	0,00
DEMAIS CRÉDITOS E VALORES A CURTO PRAZO	54.138,73	47.129,19	PROVISÕES A CURTO PRAZO	0,00	0,00
INVESTIMENTOS E APLICAÇÕES TEMPORÁRIAS A CURTO PRAZO	0,00	0,00	DEMAIS OBRIGAÇÕES A CURTO PRAZO	21.676,18	11.617,14
ATIVO NÃO-CIRCULANTE	190.439,40	225.986,97	PASSIVO NÃO-CIRCULANTE	0,00	0,00
IMOBILIZADO	190.439,40	225.986,97	FORNECEDORES A LONGO PRAZO	0,00	0,00
BENS MÓVEIS	306.349,49	299.459,49	OBRIGAÇÕES FISCAIS A LONGO PRAZO	0,00	0,00
BENS IMÓVEIS	190.194,21	190.194,21	PROVISÕES A LONGO PRAZO	0,00	0,00
(-) DEPRECIACÃO, EXAUSTÃO E AMORTIZACÃO ACUMULADAS	306.104,30	263.666,73	RESULTADO DIFERIDO	0,00	0,00
			TOTAL DO PASSIVO	125.437,33	95.314,10

Conselho de Arquitetura e Urbanismo de Roraima

Balanco Patrimonial

CAU - RR

Período: 01/01/2023 a 31/12/2023
Período Anterior: 01/01/2022 a 31/12/2022

			PATRIMÔNIO LÍQUIDO		
			Especificação	Exercício Atual	Exercício Anterior
			Patrimônio Social e Capital Social	0,00	0,00
			Ajuste de avaliação Patrimonial	0,00	0,00
			Demais Reservas	0,00	0,00
			Resultados Acumulados	335.380,97	513.209,22
			TOTAL DO PATRIMÔNIO LÍQUIDO	335.380,97	513.209,22
TOTAL	460.818,30	608.523,32	TOTAL	460.818,30	608.523,32
ATIVO FINANCEIRO	175.444,80	204.995,75	PASSIVO FINANCEIRO	125.437,33	95.314,10
ATIVO PERMANENTE	285.373,50	403.527,57	PASSIVO PERMANENTE	0,00	0,00
SALDO PATRIMONIAL				335.380,97	513.209,22

Compensações

ESPECIFICAÇÃO	Exercício Atual	Exercício Anterior	ESPECIFICAÇÃO	Exercício Atual	Exercício Anterior
Saldo do Atos Potenciais Ativos			Saldo do Atos Potenciais Passivos		
Execução de Garantias e Contragarantias Recebidas	0,00	0,00	Execução de Garantias e Contragarantias Concedidas	0,00	0,00
Execução de Direitos Conveniados	0,00	0,00	Execução de Obrigações Conveniadas	0,00	0,00
Execução de Direitos Contratuais	0,00	0,00	Execução de Obrigações Contratuais	278.727,53	154.176,12
Execução de Outros Atos Potenciais do Ativo	0,00	0,00	Execução de Outros Atos Potenciais do Passivo	0,00	0,00
TOTAL	0,00	0,00	TOTAL	278.727,53	154.176,12

Quadro do Superávit/Déficit Financeiro

	Exercício Atual	Exercício Anterior
Superávit Financeiro	50.007,47	109.681,65

Conselho de Arquitetura e Urbanismo de Roraima

Demonstração das Variações Patrimoniais

VARIACIONES PATRIMONIAIS QUANTITATIVAS					
	Exercício Atual	Exercício Anterior		Exercício Atual	Exercício Anterior
VARIAÇÃO PATRIMONIAL AUMENTATIVA	1.182.724,43	1.320.676,36	VARIAÇÃO PATRIMONIAL DIMINUTIVA	1.360.552,68	1.197.653,90
CONTRIBUIÇÕES	81.853,81	167.923,55	PESSOAL E ENCARGOS	766.351,98	798.653,90
CONTRIBUIÇÕES SOCIAIS	81.853,81	167.923,55	REMUNERAÇÃO DE PESSOAL	621.412,21	654.203,36
CONTRIBUIÇÕES SOCIAIS	81.853,81	167.923,55	REMUNERAÇÃO A PESSOAL - RPPS	621.412,21	654.203,36
EXPLORAÇÃO E VENDA DE BENS, SERVIÇOS E DIREITOS	130.675,07	150.905,67	BENEFÍCIOS A PESSOAL	144.939,77	144.450,54
EXPLORAÇÃO DE BENS DIREITOS E PRESTAÇÃO DE SERVIÇOS	130.675,07	150.905,67	BENEFÍCIOS A PESSOAL - RPPS	144.939,77	144.450,54
VALOR BRUTO DE EXPLORAÇÃO DE BENS E DIREITOS E PRESTAÇÃO DE SERVIÇOS	130.675,07	150.905,67	USO DE BENS, SERVIÇOS E CONSUMO DE CAPITAL FIXO	494.633,07	378.794,59
VARIAÇÕES PATRIMONIAIS AUMENTATIVAS FINANCEIRAS	19.676,14	19.727,84	USO DE MATERIAL DE CONSUMO	12.375,84	13.264,31
JUROS E ENCARGOS DE MORA	3.629,83	1.660,54	CONSUMO DE MATERIAL	12.375,84	13.264,31
JUROS E ENCARGOS DE MORA SOBRE FORNECIMENTOS DE BENS E SERVIÇOS	3.629,83	1.660,54	SERVIÇOS	439.819,66	339.380,56
OUTRAS VARIAÇÕES PATRIMONIAIS AUMENTATIVAS - FINANCEIRAS	16.046,31	18.067,30	DIARIAS	31.185,00	53.315,60
MULTAS SOBRE ANUIDADES	16.046,31	18.067,30	SERVIÇOS TERCEIROS - PESSOAS FÍSICAS	52.420,59	44.761,10
TRANSFERÊNCIAS RECEBIDAS	950.519,41	981.109,76	SERVIÇOS TERCEIROS - PESSOAS JURÍDICAS	356.214,07	241.303,86
TRANSFERÊNCIAS INTRAGOVERNAMENTAIS	950.519,41	981.109,76	DEPRECIACAO, AMORTIZACAO E EXAUSTAO	42.437,57	26.149,72
TRANSFERÊNCIAS INTRAGOVERNAMENTAIS	950.519,41	981.109,76	DEPRECIACAO	42.437,57	26.149,72
OUTRAS VARIAÇÕES PATRIMONIAIS AUMENTATIVAS	0,00	1.009,54	TRANSFERÊNCIAS CONCEDIDAS	20.500,64	20.205,41
DIVERSAS VARIAÇÕES PATRIMONIAIS AUMENTATIVAS	0,00	1.009,54	TRANSFERÊNCIAS INTRAGOVERNAMENTAIS	20.500,64	20.205,41
MULTAS ADMINISTRATIVAS	0,00	177,52	TRANSFERÊNCIAS INTRAGOVERNAMENTAIS	20.500,64	20.205,41
INDENIZAÇÕES	0,00	832,02	DESVALORIZAÇÃO E PERDA DE ATIVOS	79.066,99	0,00
			REDUÇÃO A VALOR RECUPERAVEL E AJUSTE PARA PERDAS	79.066,99	0,00
			VARIAÇÃO PATRIMONIAL DIMINUTIVA COM PROVISÃO PARA PERDAS DE CREDITOS	79.066,99	0,00
Total das Variações Ativas :	1.182.724,43	1.320.676,36	Total das Variações Passivas :	1.360.552,68	1.197.653,90
			RESULTADO PATRIMONIAL		
Déficit do Exercício	177.828,25		Superávit do Exercício		123.022,46
Total	1.360.552,68	1.320.676,36	Total	1.360.552,68	1.320.676,36

Conselho de Arquitetura e Urbanismo de Roraima

Balanço Orçamentário

RECEITAS ORÇAMENTÁRIAS	PREVISÃO INICIAL	PREVISÃO ATUALIZADA	RECEITAS REALIZADAS	SALDO
RECEITA CORRENTE	1.360.635,85	1.360.635,85	1.193.273,48	-167.362,37
RECEITAS DE CONTRIBUIÇÕES	100.179,40	100.179,40	93.769,27	-6.410,13
RECEITA DE CONTRIBUIÇÕES	100.179,40	100.179,40	93.769,27	-6.410,13
ANUIDADES	100.179,40	100.179,40	93.769,27	-6.410,13
RECEITA DE SERVIÇOS	133.869,91	133.869,91	128.763,08	-5.106,83
EMOLUMENTOS COM EXPEDIÇÕES DE CERTIDÕES	1.000,00	1.000,00	1.474,30	474,30
EMOLUMENTOS COM REGISTRO DE RESPONSABILIDADE TÉCNICA - RRT	132.869,91	132.869,91	127.288,78	-5.581,13
FINANCEIRAS	15.438,07	15.438,07	19.676,14	4.238,07
JUROS DE MORA SOBRE ANUIDADES	2.438,06	2.438,06	3.602,96	1.164,90
ATUALIZAÇÃO MONETÁRIA	13.000,01	13.000,01	16.073,18	3.073,17
ATUALIZAÇÃO MONETÁRIA SOBRE ANUIDADES	1.000,00	1.000,00	0,00	-1.000,00
ATUALIZAÇÃO MONETÁRIA SOBRE MULTAS DE INFRAÇÕES	0,00	0,00	26,87	26,87
MULTAS SOBRE ANUIDADES	4.000,00	4.000,00	2.477,02	-1.522,98
REMUNERAÇÃO DE DEP. BANC. E APLICAÇÕES FINANCEIRAS	8.000,01	8.000,01	13.569,29	5.569,28
TRANSFERENCIAS CORRENTES	1.110.325,26	1.110.325,26	950.519,41	-159.805,85
OUTRAS RECEITAS CORRENTES	823,21	823,21	545,58	-277,63
INDENIZAÇÕES E RESTITUIÇÕES	823,21	823,21	545,58	-277,63
RECEITA DE CAPITAL	72.429,29	72.429,29	0,00	-72.429,29
OUTRAS RECEITAS DE CAPITAL	72.429,29	72.429,29	0,00	-72.429,29

RECEITAS ORÇAMENTÁRIAS		PREVISÃO INICIAL	PREVISÃO ATUALIZADA	RECEITAS REALIZADAS	SALDO	
SUPERÁVIT DO EXERCÍCIO CORRENTE		72.429,29	72.429,29	0,00	-72.429,29	
RECURSOS ARRECADADOS EM EXERCÍCIOS ANTERIORES		0,00	0,00	0,00	0,00	
SUB-TOTAL DAS RECEITAS		1.433.065,14	1.433.065,14	1.193.273,48	-239.791,66	
DÉFICIT		0,00	0,00	25.128,73	25.128,73	
TOTAL		1.433.065,14	1.433.065,14	1.218.402,21	-214.662,93	
DESPESAS ORÇAMENTÁRIAS	DOTAÇÃO INICIAL	DOTAÇÃO ATUALIZADA	DESPESAS EMPENHADAS	DESPESAS LIQUIDADAS	DESPESAS PAGAS	SALDO DOTAÇÃO
DESPEZA CORRENTE	1.433.065,14	1.418.175,14	1.211.512,21	1.211.512,21	1.204.776,05	206.662,93
PESSOAL	925.714,42	899.522,31	753.206,07	753.206,07	749.738,14	146.316,24
PESSOAL E ENCARGOS	869.714,41	849.714,40	737.816,07	737.816,07	734.348,14	111.898,33
DIÁRIAS	56.000,01	49.807,91	15.390,00	15.390,00	15.390,00	34.417,91
MATERIAL DE CONSUMO	15.000,00	13.426,80	12.375,84	12.375,84	11.375,84	1.050,96
MATERIAL DE CONSUMO	15.000,00	13.426,80	12.375,84	12.375,84	11.375,84	1.050,96
SERVIÇOS DE TERCEIROS - PESSOA FÍSICA	38.962,34	37.282,34	31.865,00	31.865,00	31.865,00	5.417,34
REMUNERAÇÃO DE SERVIÇOS PESSOAIS	15.000,00	17.320,00	16.070,00	16.070,00	16.070,00	1.250,00
DIÁRIAS	23.962,34	19.962,34	15.795,00	15.795,00	15.795,00	4.167,34
SERVIÇOS DE TERCEIROS - PESSOA JURÍDICA	420.964,37	433.156,18	384.339,16	384.339,16	382.070,93	48.817,02
SERVIÇOS DE CONSULTORIA	110.600,00	138.136,12	131.624,96	131.624,96	130.914,96	6.511,16
SERVIÇOS DE COMUNICAÇÃO E DIVULGAÇÃO	2.000,00	0,00	0,00	0,00	0,00	0,00
SERVIÇOS PRESTADOS	220.829,29	243.359,82	216.363,61	216.363,61	214.805,38	26.996,21
PASSAGENS	87.535,08	51.660,24	36.350,59	36.350,59	36.350,59	15.309,65
ENCARGOS DIVERSOS	9.000,00	11.363,49	9.225,50	9.225,50	9.225,50	2.137,99
ENCARGOS DIVERSOS	9.000,00	11.363,49	9.225,50	9.225,50	9.225,50	2.137,99
TRANSFERÊNCIAS CORRENTES	23.424,01	23.424,02	20.500,64	20.500,64	20.500,64	2.923,38
FUNDO DE APOIO AO CAU-UF	3.279,38	3.279,38	1.366,40	1.366,40	1.366,40	1.912,98
CSC - CENTRO DE SERVIÇO COMPARTILHADO	20.144,63	20.144,64	19.134,24	19.134,24	19.134,24	1.010,40

DESPESAS ORÇAMENTÁRIAS	DOTAÇÃO INICIAL	DOTAÇÃO ATUALIZADA	DESPESAS EMPENHADAS	DESPESAS LIQUIDADAS	DESPESAS PAGAS	SALDO DOTAÇÃO
CRÉDITO DISPONÍVEL DESPESA DE CAPITAL	0,00	14.890,00	6.890,00	6.890,00	6.890,00	8.000,00
INVESTIMENTOS	0,00	14.890,00	6.890,00	6.890,00	6.890,00	8.000,00
EQUIPAMENTOS E MATERIAIS PERMANENTES	0,00	14.890,00	6.890,00	6.890,00	6.890,00	8.000,00
SUB-TOTAL DAS DESPESAS	1.433.065,14	1.433.065,14	1.218.402,21	1.218.402,21	1.211.666,05	214.662,93
SUPERÁVIT	0,00	0,00	0,00	0,00	0,00	0,00
TOTAL	1.433.065,14	1.433.065,14	1.218.402,21	1.218.402,21	1.211.666,05	214.662,93

INGRESSOS			DISPÊNDIOS		
ESPECIFICAÇÃO	Exercício Atual	Exercício Anterior	ESPECIFICAÇÃO	Exercício Atual	Exercício Anterior
Receita Orçamentária		27.487,82	Despesa Orçamentária		56.450,06
RECEITA REALIZADA		27.487,82	CREDITO EMPENHADO – PAGO		56.450,06
RECEITA CORRENTE		27.487,82	DESPEZA CORRENTE		56.450,06
RECEITAS DE CONTRIBUIÇOES		13.749,23	PESSOAL		50.862,38
RECEITA DE CONTRIBUIÇÕES		13.749,23	SERVIÇOS DE TERCEIROS - PESSOA JURÍDICA		5.385,43
ANUIDADES		13.749,23	ENCARGOS DIVERSOS		202,25
RECEITA DE SERVIÇOS		11.794,43			
EMOLUMENTOS COM EXPEDIÇÕES DE CERTIDÕES					
EMOLUMENTOS COM REGISTRO DE RESPONSABILIDADE TÉCNICA - RRT		11.794,43			
FINANCEIRAS		1.944,16			
JUROS DE MORA SOBRE ANUIDADES		2,91			
ATUALIZAÇÃO MONETÁRIA		1.941,25			
MULTAS SOBRE ANUIDADES		120,16			
REMUNERAÇÃO DE DEP. BANC. E APLICAÇÕES FINANCEIRAS		1.821,09			
TRANSFERENCIAS CORRENTES					
OUTRAS RECEITAS CORRENTES					
MULTAS DE INFRAÇÕES					
INDENIZAÇÕES E RESTITUIÇÕES					

INGRESSOS			DISPÊNDIOS		
ESPECIFICAÇÃO	Exercício Atual	Exercício Anterior	ESPECIFICAÇÃO	Exercício Atual	Exercício Anterior
Transferências Financeiras Recebidas			Transferências Financeiras Concedidas		
Recebimentos Extraorçamentários		61.723,63	Pagamentos Extraorçamentários		19.488,58
Inscrição de Restos a Pagar Não Processados			Pagamentos de Restos a Pagar Não Processados		
Inscrição de Restos a Pagar Processados			Pagamentos de Restos a Pagar Processados		
Depósitos Restituíveis e Valores Vinculados		7.543,91	Depósitos Restituíveis e Valores Vinculados		4.200,17
Outros Recebimentos Extraorçamentários		54.179,72	Outros Pagamentos Extraorçamentários		15.288,41
Saldo em espécie do Exercício Anterior	174.444,80	259.967,06	Saldo em espécie para o Exercício Seguinte	174.444,80	274.317,60
Caixa e Equivalente de Caixa	174.444,80	259.967,06	Caixa e Equivalente de Caixa	174.444,80	274.317,60
Depósitos. Rest. Vlr Vinculados			Depósitos. Rest. Vlr Vinculados		
Total:	174.444,80	349.178,51		174.444,80	350.256,24

Conselho de Arquitetura e Urbanismo de Roraima

Fluxo de Caixa das Atividades de investimento

FLUXO DE CAIXA DAS ATIVIDADES DE INVESTIMENTO		
INGRESSOS		
DESEMBOLSOS		
INVESTIMENTOS	6.890,00	0,00
FLUXO DE CAIXA LÍQUIDO DAS ATIVIDADES DE INVESTIMENTO	-6.890,00	0,00
FLUXO DE CAIXA DAS ATIVIDADES DE FINANCIAMENTO		
INGRESSOS		
DESEMBOLSOS		
FLUXO DE CAIXA LÍQUIDO DAS ATIVIDADES DE FINANCIAMENTO	0,00	0,00
APURAÇÃO DO FLUXO DE CAIXA DO PERÍODO		
GERAÇÃO LÍQUIDA DE CAIXA E EQUIVALENTES DE CAIXA	-29.550,95	67.952,91
CAIXA E EQUIVALENTES DE CAIXA INICIAL	204.995,75	137.042,84
CAIXA E EQUIVALENTES DE CAIXA FINAL	175.444,80	204.995,75

Conselho de Arquitetura e Urbanismo de Roraima

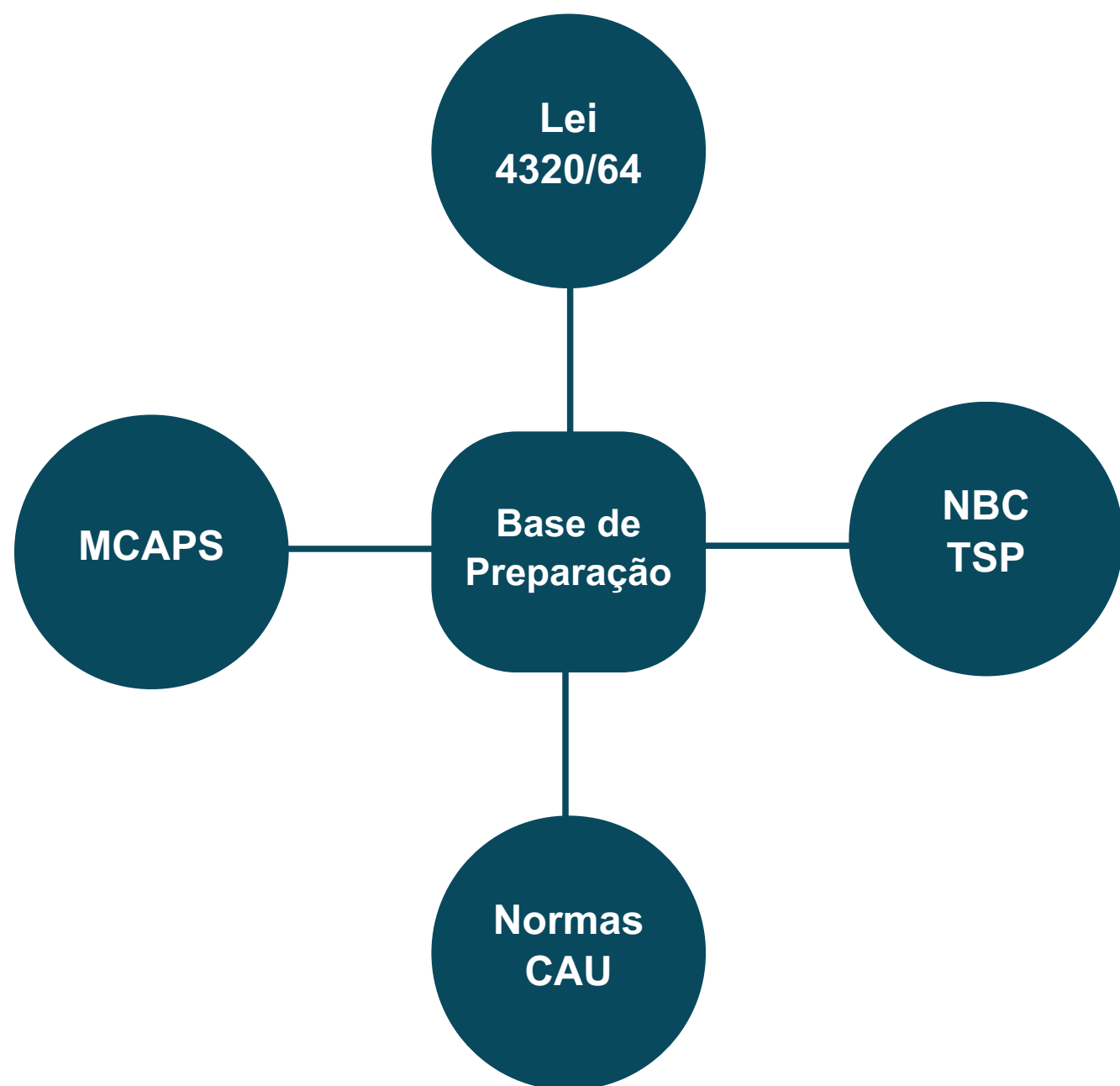

Notas Explicativas das Demonstrações Contábeis

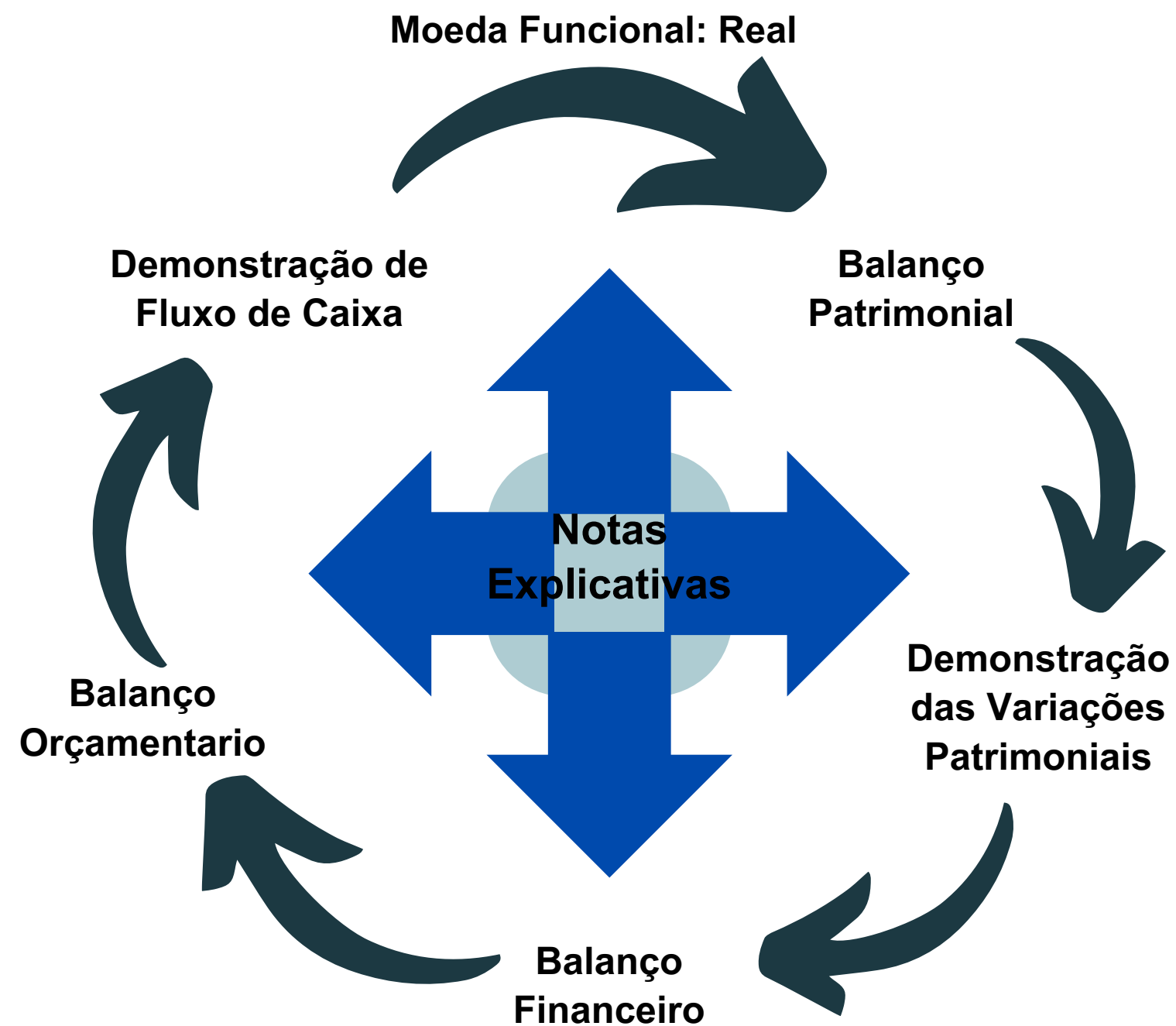



Anexos e Apêndices

Conselho de Arquitetura e Urbanismo de Roraima

Posicionamento de Área,
Assessoria, Instâncias e
Auditoria Externa

PLANEJAMENTO

A Gerência de Planejamento e Gestão Estratégica do CAU/BR opinou favoravelmente à aprovação do Plano de Ação executado pelo CAU/RR no exercício de 2023.

ASSESSORIA CONTÁBIL DO CAU/BR

Conforme o Relatório Contábil CAU-BR, concluiu: “Tendo em vista que não constatamos nenhuma falha na prestação de contas de 2023 do CAU RR, informamos que a mesma está em condições de ser aprovada pela Comissão de Planejamento e Finanças e Plenário do CAU BR”.

